

# GRUNDIG SERVICE MANUAL



Ⓢ Btx ★ 32700 #

## Service Manual

Sach-Nr./Part No.  
72010-746.30

Zusätzlich erforderliche Unterlagen für den Komplettservice:

Additionally required Service Manuals for the Complete Service:

## Service Manual

Sicherheit  
Safety

Sach-Nr./Part No.  
72010-800.00

**5300 RDS**  
**5600 RDS**



**5300 RDS** (9.18302-8151 / G.HE 43-00)  
**5300 RDS MASKE 3** (9.18302-8251 / G.HG 59-00)



**5600 RDS** (9.18323-8151 / G.HF 19-00)

Es gelten die Vorschriften und Sicherheitshinweise gemäß dem Service Manual "Sicherheit", Sach-Nummer 72010-800.00, sowie zusätzlich die eventuell abweichenden, landesspezifischen Vorschriften!



The regulations and safety instructions shall be valid as provided by the "Safety" Service Manual, part number 72010-800.00, as well as the respective national deviations.

**D**

## Inhaltsverzeichnis

	Seite
<b>Allgemeiner Teil</b> .....	<b>1 - 2 ... 1 - 9</b>
Meßgeräte / Meßmittel .....	1 - 2
Ausbauhinweise .....	1 - 3
Bedienhinweise .....	1 - 5
<b>Ableichvorschriften</b> .....	<b>2 - 1 ... 2 - 3</b>
<b>Schaltpläne und Druckplattenabbildungen</b> .....	<b>3 - 1 ... 3 - 33</b>
Bauteilhinweise .....	3 - 1
Schaltpläne:	
HF-Teil .....	3 - 3
Prozessor-Teil .....	3 - 7
Bedienplatte .....	3 - 11
LCD-Platte .....	3 - 13
Cassetten-Teil .....	3 - 15
NF-Teil .....	3 - 19
Anschlußplatte .....	3 - 23
Druckplattenabbildungen .....	3 - 25
<b>Ersatzteillisten und Explosionszeichnungen</b> .....	<b>4 - 1 ... 4 - 9</b>
Ersatzteilliste 5300 RDS .....	4 - 1
Ersatzteilliste 5300 RDS MASKE 3 .....	4 - 4
Ersatzteilliste 5600 RDS .....	4 - 4
Ersatzteilliste Cassetten-Laufwerk LCA 3-3 .....	4 - 8
Ersatzteilliste Cassetten-Laufwerk SCA 4-4/2 .....	4 - 9

## Allgemeiner Teil

### Meßgeräte / Meßmittel

DC-Voltmeter  
 Meßsender  
 NF-Voltmeter  
 Stereocoder  
 Wobbler  
 Frequenzzähler  
 Test-Cassette 448A (Sach-Nr. 35079-023.00)

Beachten Sie bitte das GRUNDIG Meßtechnik-Programm, das Sie unter folgender Adresse erhalten:

**GRUNDIG electronics GmbH**  
 Würzburger Str. 150  
 D-90766 Fürth/Bay  
 Tel. 0911/703-0, Fax 0911/703-4479

**GB**

## Table of Contents

	Page
<b>General Section</b> .....	<b>1 - 2 ... 1 - 13</b>
Test Equipment / Aids .....	1 - 2
Disassembly Instructions .....	1 - 3
Operating Hints .....	1 - 9
<b>Adjustment Procedures</b> .....	<b>2 - 2 ... 2 - 3</b>
<b>Circuit Diagrams and Layout of PCBs</b> .....	<b>3 - 1 ... 3 - 33</b>
Hints on Components .....	3 - 1
Circuit Diagrams:	
RF Part .....	3 - 3
Processor Part .....	3 - 7
Operating Board .....	3 - 11
LCD Board .....	3 - 13
Cassette Part .....	3 - 15
AF Part .....	3 - 19
Connecting Board .....	3 - 23
Layout of PCBs .....	3 - 25
<b>Spare Parts Lists and Exploded Views</b> .....	<b>4 - 1 ... 4 - 9</b>
Spare Parts List 5300 RDS .....	4 - 1
Spare Parts List 5300 RDS MASKE 3 .....	4 - 4
Spare Parts List 5600 RDS .....	4 - 4
Spare Parts List Cassette Drive LCA 3-3 .....	4 - 8
Spare Parts List Cassette Drive SCA 4-4/2 .....	4 - 9

## General Section

### Test Equipment / Aids

DC Voltmeter  
 Test Generator  
 AF Voltmeter  
 Stereo Coder  
 Sweep Generator  
 Frequency Counter  
 Test Cassette 448A (Part No. 35079-023.00)

Please note the Grundig Catalog "Test and Measuring Equipment" obtainable from:

**GRUNDIG electronics GmbH**  
 Würzburger Str. 150  
 D-90766 Fürth/Bay  
 Tel. 0911/703-0, Fax 0911/703-4479

### Ausbauhinweise

#### 1. Öffnen des Gehäuses (Fig. 1)

- Die 2 Schrauben (A) heraus-schrauben.
- Den Deckel mit einem Schraubendreher an den Punkten (B) anhebeln.
- Den Deckel abheben.

Fig. 1



### Disassembly Instructions

#### 1. Opening the Cover (Fig. 1)

- Undo the 2 screws (A).
- Lift the cover with a screwdriver at the points (B).
- Remove the cover.

#### 2. Ausbau der Frontblende

- Deckel und Bodenblech abnehmen.
- Das Bedienteil abnehmen und die 2 Schrauben (C) (Fig. 2) heraus-schrauben.
- Den Flexprintstecker (D) öffnen (Fig. 3).
- Die Frontblende abnehmen.
- Zum Zerlegen der Frontblende die 4 Schrauben (E) heraus-schrauben (Fig. 4).

#### 2. Removing the Front Panel

- Remove cover and bottom.
- Remove the operating part and undo the 2 screws (C) (Fig. 2).
- Disconnect the flexprint connector (D) (Fig. 3).
- Pull off the front panel.
- To disassemble the font panel undo the 4 screws (E) (Fig. 4).

Fig. 2

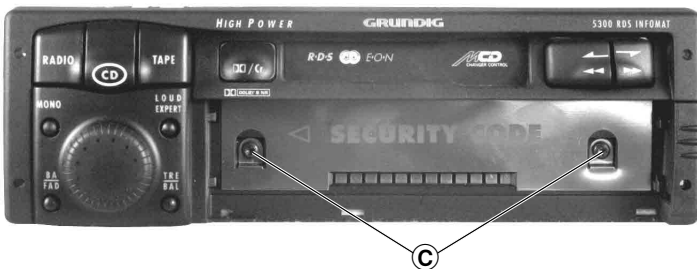

Fig. 3

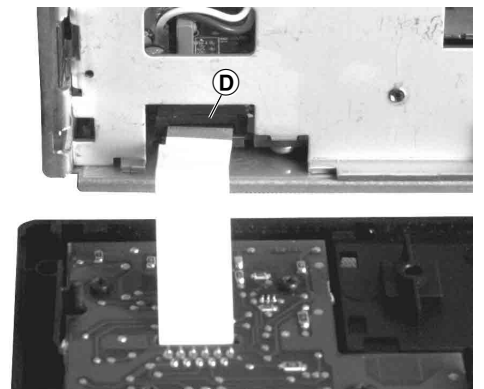
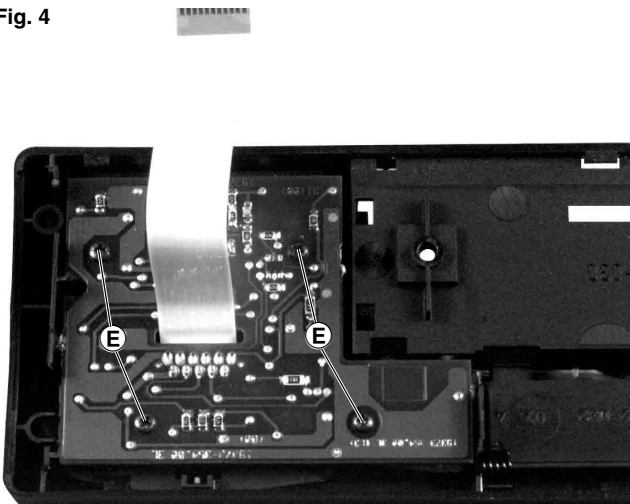
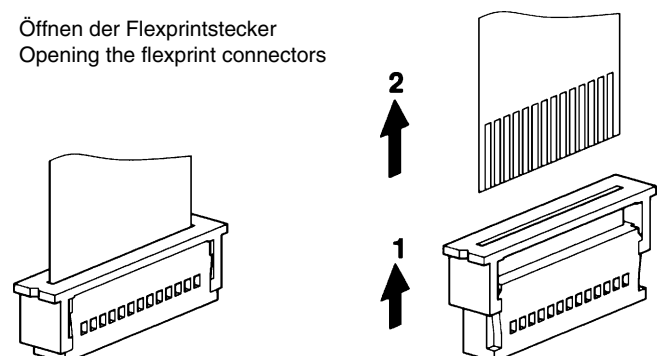

Fig. 4



Öffnen der Flexprintstecker  
Opening the flexprint connectors





# Bedienhinweise **Hinweis:** Dieses Kapitel enthält Auszüge aus der Bedienungsanleitung. Weitergehende Informationen entnehmen Sie bitte der gerätespezifischen Bedienungsanleitung, deren Sachnummer Sie in der entsprechenden Ersatzteilliste finden.

## Kurzanleitung

### Verstärker

Mit dem **CD** Drehknopf können Sie das Autoradio ein- und ausschalten, die Lautstärke verändern, Fader-, Balance-, Baß-, Höhen- und EXPERT-Einstellungen durchführen.

Die 2. Funktion (Fader oder Balance) wird durch 2maliges kurzes Drücken der jeweiligen Taste angewählt.

Die aktuelle **CD** Drehknopf-Belegung wird im Display angezeigt.

Durch längeres Drücken der Tasten wird die Mittelstellung erreicht (Rückmeldung durch Signalton).

Beispiel Bässe

**BASS** -Taste kurz drücken:

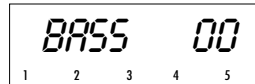

Mit dem **CD** Drehknopf können Sie jetzt die Baßwiedergabe verändern.

Baßwiedergabe sofort in Mittelstellung: **BASS** -Taste drücken bis der **Signalton** erklingt.

### Programmquellen

Haben Sie CD's im angeschlossenen CD-Wechsler eingelegt und eine Cassette im Cassettenefach, können Sie die Programmquellen direkt wählen.

Hören Sie z.B. eine Cassette und schalten auf CD oder Radio um, schaltet das Cassettenteil auf Bereitschaft und spielt nach erneutem Umschalten auf Cassette an der Stelle weiter, an der Sie unterbrochen haben.



### Security

Damit das "Autoradio" bleibt wo es ist: Security-Leuchtanzeige, **CD** -Taste, blinkt.

Code-Aufkleber an den Autoscheiben. Codierung "aktiviert". Bedienteil mitgenommen.

### Display

Das **Display** informiert Sie über alle wichtigen Betriebszustände während des Radio-, Cassetten- oder CD-Betriebs.

In der EXPERT-Bedienebene werden Ihnen die EXPERT-Einstellungen angezeigt.

### Zifferntasten

Die Zifferntasten benötigen Sie zum Speichern bzw. zum Aufrufen von Programmen und Klangerinnerungen, zum Suchen von Sendern mit PTY-Kennung, sowie zum Aktivieren und Deaktivieren der Diebstahlsicherung.

## Display

### Radio

**MW** Bereich (Mittelwelle).  
**LW** Bereich (Langwelle).  
**DX** Max. Suchlauf-Empfindlichkeit.  
**LRM** RDS-Programme werden im LEARN-Speicher gespeichert.

**RDS SCAN** LEARN-Speicher: RDS-Programme manuell aufrufen.

**AUTOSCAN** LEARN-Speicher: RDS-Programme automatisch aufrufen.

**MUSIC** Einstellung für Audio Sound Processing

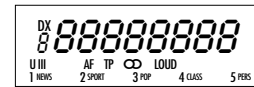

**U** Bereiche: **U1 U11 U111**.

**AF** RDS-Programm mit alternativen Frequenzen und AF-Wechsel erlaubt.

**TP** Es werden nur Sender/RDS-Programme mit "Verkehrsfunk" eingestellt.

**CD** Stereo-Empfang. Das Autoradio wurde manuell auf Mono geschaltet.

**LOUD** Verbessertes Klangeindruck bei geringer Lautstärke (Loudness).

**1...5** Nummern der Stationstasten.  
**NEWS...PTY** -Funktionen.

### Cassette

**TAPE 1** Obere Cassettenseite.  
**TAPE 2** Untere Cassettenseite.  
**APF** Automatic Program Finder:  
**APF 4** Musikstücke überspringen, z.B. 4.  
**APF 6** Musikstücke wiederholen, z.B. 6.  
**MUSIC** Einstellung für Audio Sound Processing

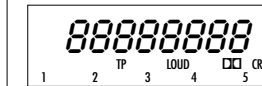

**TP** "Verkehrsfunk"-Bereitschaft aktiviert.

**LOUD** Verbessertes Klangeindruck bei geringer Lautstärke (Loudness).

**CD** Dolby B NR (Rauschunterdrückung).

**Cr** Einstellung für Cr-Cassetten.

### CD

**CD 1 TO1** 1. CD - 1. Titel.  
**TO1 OH1S** 1. Titel - Spielzeit des 1. Titels.

**CD SCAN** 1. Titel jeder CD für ca.10 Sekunden anspielen.

**TR RND** Titel der CD in zufälliger Reihenfolge (TRACK RANDOM).  
**TOO HOT MECHANIC SURFACE** CD-Wechsler überhitzt.  
**CD-Wechsler** - Mechanikfehler. CD falsch eingelegt oder Datenübertragung gestört.

**MAGAZINE** CD-Magazin fehlt bzw. nicht eingerastet.

**NO CD** CD-Magazin leer.  
**NO MCD** Kein CD-Wechsler angeschlossen, bzw. Verbindung zum CD-Wechsler unterbrochen.

**RESET** Beenden von CD SCAN oder TRACK RANDOM.

**MUSIC** Einstellung für Audio Sound Processing

**CD** Einstellung für Cr-Cassetten.

**TP** "Verkehrsfunk"-Bereitschaft aktiviert.

**LOUD** Verbessertes Klangeindruck bei geringer Lautstärke (Loudness).



**TP** "Verkehrsfunk"-Bereitschaft aktiviert.

**LOUD** Verbessertes Klangeindruck bei geringer Lautstärke (Loudness).

## Verstärker

### Ein- und Ausschalten am Autoradio

**CD** Drehknopf kurz drücken.

### Einschalten für max. 1 Stunde

...nachdem Sie Ihr Autoradio mit dem Zünd-/Anlaßschalter Ihres Fahrzeuges ausgeschaltet haben:

**CD** Drehknopf drücken.

Bleibt der Zünd-/Anlaßschalter ausgeschaltet, schaltet sich das Autoradio nach 1 Stunde automatisch aus.

### Lautstärke (Volume)

**CD** Drehknopf drehen:

Im Display erscheint: »VOL 00« ... »VOL 46«

### LOUD (Loudness)

Loudness sorgt für besseren Klangeindruck bei geringer Lautstärke.

**LOUD EXPERT** -Taste kurz drücken.

Im Display erscheint: »LOUD« bei eingeschalteter Loudness-Funktion.

### ASP (Audio Sound Processing)

Mit Audio Sound Processing können Sie zwischen verschiedenen Raumklangeffekten wählen.

Die ersten vier Stationstasten sind mit den Klangarten »MOVIE«, »DISCO«, »VOICE« und »MUSIC« belegt.

Mit der Stationstaste **5** wird die ASP-Funktion verlassen.

Im Display erscheint »ASP OFF«.

**ASP ON/OFF** -Taste kurz drücken.

Mit den Stationstasten **1** bis **4** können Sie eine Klangart einstellen. Im Display erscheint z.B. »MUSIC«.

Bei Mono-Sendungen bzw. manueller MonoEinstellung ist nur in Stellung »VOICE« eine Klangveränderung wahrzunehmen.

Wenn Sie sich in einem schlecht versorgten Empfangsgebiet aufhalten, können durch die ASP-Funktion Empfangsstörungen verstärkt hörbar werden.

In diesem Fall sollten Sie die ASP-Funktion ausschalten.

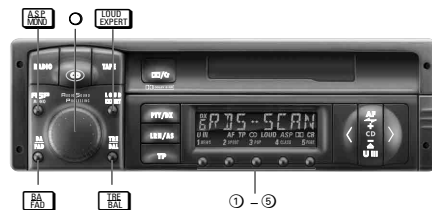

### Höhen TRE (Treble)

**TRE** -Taste kurz drücken.

**CD** Drehknopf drehen:

Im Display erscheint: »TREB -14«...»TREB 00«...»TREB +14«

Einstellung beenden:

**TRE** -Taste 2mal kurz drücken oder nach ca.10 Sekunden automatisch.

Sofort Mittelstellung:

**TRE** -Taste drücken bis der Signalton erklingt.

### Lautstärkeverhältnis BAL (Balance)

Lautsprecher links ↔ rechts

**BAL** -Taste 2mal kurz drücken.

**CD** Drehknopf drehen:

Im Display erscheint: »BAL L31«...»BAL L -R«...»BAL R31«

Links Mittelstellung Rechts

Einstellung beenden:

**BAL** -Taste kurz drücken oder nach ca.10 Sekunden automatisch.

Sofort Mittelstellung:

**BAL** -Taste drücken bis der Signalton erklingt.

### Bässe BASS

**BASS** -Taste kurz drücken.

**CD** Drehknopf drehen:

Im Display erscheint: »BASS -14«...»BASS 00«...»BASS +14«

Einstellung beenden:

**BASS** -Taste 2mal kurz drücken oder nach ca.10 Sekunden automatisch.

Sofort Mittelstellung:

**BASS** -Taste drücken bis der Signalton erklingt.

### Lautstärkeverhältnis FAD (Fader)

Lautsprecher vorne ↔ hinten

**FAD** -Taste 2mal kurz drücken.

**CD** Drehknopf drehen:

Im Display erscheint: »FAD F31«...»FAD F -R«...»FAD R31«

Vorne/Front ... Mittelstellung ... Hinten/Rear

Einstellung beenden:

**FAD** -Taste kurz drücken oder nach ca.10 Sekunden automatisch.

Sofort Mittelstellung:

**FAD** -Taste drücken bis der Signalton erklingt.

### Klangerinnerungen

Sie können auf den Stationstasten **1** bis **4** verschiedene Klang- und Geometrie-Einstellungen speichern.

### Einstellungen speichern

Stellen Sie Bass, Höhe, Fader, Balance und Loudness ein.

Drücken Sie, während Sie sich im Einstellmodus befinden, z.B. die Stationstaste **1**, bis Sie den Signalton hören. Im Display erscheint: »SOUND 1«.

Die eingestellten Werte sind gespeichert.

### Einstellungen aufrufen

Drücken Sie die Taste **BASS** oder die Taste **TRE** und dann z.B. die Stationstaste **1**.

Drücken Sie die Taste **BASS** oder die Taste **TRE** und dann die Stationstaste **5**, werden die Mittelstellungen eingeschaltet.

Im Display erscheint: »LINEAR«.

## Verstärker

## Verstärker

### Überlastungsschutz

Bei hoher Umgebungstemperatur und großer Lautstärke kann der Überlastungsschutz ansprechen.

Für die Dauer der Überlastung sind die hinteren Endstufen des Verstärkers abgeschaltet.

## Radio

### Programmquelle RADIO wählen

Bei Cassetten- oder CD-Betrieb: **[RADIO]**-Taste kurz drücken.

### Bereich wählen

**[RADIO]**-Taste (wiederholt) kurz drücken.

**U** -Bereiche U I, U II, U III (FM):

UKW 87,5 ... 108,0 MHz

Umschalten zwischen den U-Bereichen:

**[U III]**-Taste (wiederholt) kurz drücken.

**MW**-Bereich: Mittelwelle 531 ... 1602 kHz

**LW** -Bereich: Langwelle 153 ... 279 kHz

### Bereich gewählt.

Sie hören den in diesem Bereich zuletzt gehörten Sender/RDS-Programm (Last-Station-Memory).

### Stereo-Empfang (nur FM)

Sie empfangen einen Stereo-Sender, wenn »**CD**« im Display erscheint.

### Manuelles Umschalten auf Mono:

**[AS/DS]**-Taste drücken bis der Signalton erklingt.

Die ASP-Funktion ist nur in Stellung »**VOICE**« wirksam

»**O**« erscheint im Display.

Zurückschalten auf Stereo:

**[AS/DS]**-Taste drücken bis der Signalton erklingt.

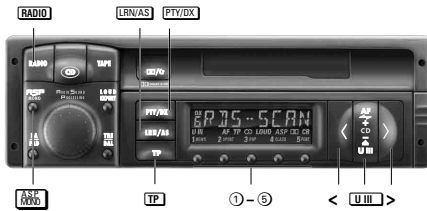

## Radio

### RDS-Programme einstellen mit dem LEARN-Speicher

#### Mit einem Tastendruck

können Sie im LEARN-Speicher bis zu 24 RDS-Programme speichern! Die gespeicherten RDS-Programme können Sie manuell (RDS-SCAN) oder automatisch (AUTOSCAN) nacheinander aufrufen.

#### LEARN-Speicher belegen

Bereich: U I, U II oder U III.

**[LRN/AS]**-Taste kurz drücken:

RDS-Programme (max. 24) Ihres Empfangsbereiches werden gespeichert;

»**LRN** ...« im Display.

Anschließend hören Sie das bestempfangbare RDS-Programm oder nur 'RDS-Programme mit Verkehrsfunk' aufrufen, wenn **[TP]**-Taste 'aktiviert'.

Ein/Aus: **[TP]**-Taste drücken.

#### manuell (RDS-SCAN)

**<**-Taste oder **>**-Taste

(wiederholt) kurz drücken:

»**RDS SCAN**« erscheint im Display.

Anschließend hören Sie das nächste RDS-Programm.

#### automatisch (AUTOSCAN)

**[RADIO]**-Taste drücken bis der Signalton erklingt.

»**AUTOSCAN**« erscheint im Display. Anschließend werden RDS-Programme nacheinander für ca. 10 Sekunden aufgerufen.

Soll der aufgerufene Sender hörbar bleiben:

**[RADIO]**-Taste kurz drücken;

»**RESET**« erscheint kurz im Display.

### Automatischer Senderspeicher Autostore

Die 5 stärksten Sender des gewählten Bereiches Ihres Empfangsgebietes speichern Sie automatisch auf den Stationstasten **[1]** bis **[5]** im gewählten Bereich.

Bereich wählen: U I, U II, U III, MW oder LW.

**[LRN/AS]**-Taste drücken bis der Signalton erklingt.

Im Display erscheint »**AS**« und die

Frequenzanzeige läuft durch.

Anschließend hören Sie das bestempfangbare Programm.

### Sender/RDS-Programme mit Suchlauf einstellen

Bereich wählen: U I, U II oder U III.

**<**-Taste oder **>**-Taste drücken bis der Signalton erklingt.

Im Display erscheint z.B. »**FM 92,70**«.

Der Suchlauf stoppt beim nächsten Sender/RDS-Programm.

### Maximale Suchlauf-Empfindlichkeit, wenn

»**DX**« im Display erscheint:

– **automatisch** nach dem ersten Durchlauf über den gesamten Frequenzbereich.

– »**DX**« **manuell einschalten**:

**[PTV/DX]**-Taste drücken bis der Signalton erklingt.

– »**DX**« **ausschalten**:

**[PTV/DX]**-Taste drücken bis der Signalton erklingt.

### Nur Sender/RDS-Programme mit Verkehrsfunk-Durchsagen suchen, wenn

**[TP]**-Taste 'aktiviert'.

Ein/Aus: **[TP]**-Taste drücken.

## Radio

### Manuelle Frequenzeinstellung

1. Bereich wählen: U I, U II, U III, MW oder LW.
2. **<**-Taste oder **>**-Taste drücken bis der 2. Signalton erklingt. Im Display erscheint »**RFN**« und die eingestellte Frequenz.
3. Frequenz einstellen: **<**-Taste oder **>**-Taste **kurz** (schrittweise Frequenzänderung) bzw. **länger** (schnelle Frequenzänderung) drücken. Im Display z.B. »**RFN 92,70**«.
4. Manuelle Frequenzeinstellung beenden: **[U III]**-Taste oder **[RADIO]**-Taste oder **[AF]**-Taste drücken.

### Stationstasten ① ② ③ ④ ⑤

**Bereich wählen: U I, U II, U III, MW oder LW.**

**Sender/RDS-Programm einstellen:**

Ist der eingestellte Sender/RDS-Programm im gewählten Bereich, z.B. »**U I**«, bereits auf einer Stationstaste gespeichert, wird die jeweilige Ziffer im Display angezeigt.

**Eingestellten Sender/RDS-Programm speichern:**

Stationstaste drücken bis der Signalton erklingt.

Falls »**AF**« ausgeschaltet ist, wird dies mit abgespeichert.

### Gespeicherte Sender/RDS-Programme aufrufen:

Stationstaste kurz drücken.

Auch nach Abklemmen der Betriebsspannung bleiben die Speicherinhalte der Stationstasten erhalten.

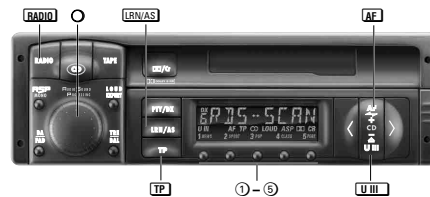

## Radio

### Alternative Frequenzen (AF)

**Im Display:** »**RF**«

Sie empfangen ein RDS-Programm, das von mehreren Sendern mit unterschiedlichen Frequenzen ausgestrahlt wird.

#### AF-Funktion ausschalten.

Wenn Sie sich in einem schlecht versorgten Empfangsgebiet aufhalten und das Autoradio 'dauernd störend' zwischen mehreren AF's wechselt:

**[AF]**-Taste drücken bis der Signalton erklingt. Die 'AF'-Funktion ist ausgeschaltet.

#### AF-Funktion einschalten.

**[AF]**-Taste drücken bis der Signalton erklingt. Ihr Autoradio stellt immer einen 'gut empfangbaren Sender' mit gleichem RDS-Programm ein.

### Durchsagebereitschaft für Verkehrsfunk-Durchsagen (TP)

**TP = TRAFFIC PROGRAM**  
Durchsagebereitschaft ist eingeschaltet, wenn »**TP**« im Display aufleuchtet.

### TP ein-/ausschalten:

**[TP]**-Taste kurz drücken.

Ist der eingestellte Sender kein Verkehrsfunksender, startet automatisch ein Suchlauf zum nächsten Verkehrsfunksender.

**Verkehrsfunk-Durchsagen beginnen mit einer Mindestlautstärke:**

Während der Durchsage können Sie die Lautstärke mit dem **[Drehknopf]** verändern.

**Nur Verkehrsfunk-Durchsagen hören Sie,**

wenn Sie die Lautstärke mit dem **[Drehknopf]** auf "Null" stellen.

**Cassetten- oder CD-Betrieb stoppt**

während der Verkehrsfunk-Durchsage.

**Verkehrsfunk-Durchsage abbrechen:**

**[TP]**-Taste kurz drücken.

**Ist der eingestellte Verkehrsfunksender nicht**

**mehr empfangbar,** wird autom. ein besser

empfangbarer Verkehrsfunksender eingestellt:

»**LRN** ...« erscheint im Display.

### Programmtypen

#### Voraussetzung

Rundfunkanstalten bieten im UKW-Bereich (U I, U II, U III) den Service 'Programmtypen' (PTY) an.

#### Programmtypen

Die angebotenen Programmtypen einer Rundfunkanstalt können je nach gesendetem Programm wechseln.

NEWS	Nachrichten und Aktuelles
AFFAIRS	Politik und Zeitgeschehen
INFO	Spezielle Wortprogramme
SPORT	Sportsendungen
EDUCATE	Lernen und Weiterbildung
DRAMA	Hörspiel und Literatur
CULTURE	Kultur, Kirche und Gesellschaft
SCIENCE	Wissenschaft
VARIED	Unterhaltendes Wort
POP	Popmusik (Hits und Schlager)

## Radio

- ROCK M Rockmusik
- M.O.R.M Leichte Musik
- LIGHT M Leichte klassische Musik
- CLASSICS Ernste klassische Musik
- OTHER M Musikprogramme die sich nicht zuordnen lassen (z.B. Folklore)
- NO PTY Keine Programmtyp-Kennung

### PTY-Programm-Tasten

#### Die Stationstasten

sind belegt mit den Programmtypen:  
 ① NEWS, ② SPORT, ③ POP (mit M.O.R.M) und ④ CLASSICS (mit LIGHT M).

#### Die Stationstaste

⑤ PERS (persönlich) können Sie mit einem Programmtyp Ihrer Wahl belegen.

- PTY-Funktion einschalten:  
 [PTY/IX] -Taste kurz drücken.
- <-Taste oder >-Taste so oft drücken bis der gewünschte Programmtyp im Display erscheint.
- Taste ⑤ drücken bis der Signalton erklingt.

### PTY-Funktion

#### 1. PTY-Funktion einschalten

[PTY/IX] -Taste kurz drücken:  
 zuletzt gewählter Programmtyp im Display.

#### 2. Programmtyp einstellen...

– mit den **PTY-Programm-Tasten**  
 NEWS, SPORT, POP, CLASS oder PERS

Taste kurz drücken:

PTY-Suchlauf startet automatisch zum nächsten Sender, der den gewählten Programmtyp anbietet, dabei steht »PTY ...« im Display.

– oder –

<-Taste oder >-Taste kurz drücken bis der gewünschte Programmtyp im Display erscheint

<-Taste oder >-Taste drücken bis der Signalton erklingt.  
 PTY-Suchlauf startet zum nächsten Sender, der den gewählten Programmtyp anbietet und zeigt den Programmtyp, z.B. »POP«.

Bietet kein Sender den gewählten Programmtyp an, hören Sie den zuletzt eingestellten Sender und die PTY-Funktion wird verlassen.

#### 3. PTY-Funktion abschalten

[PTY/IX] -Taste kurz drücken oder automatisch nach ca. 10 Sekunden.



## Cassette

### Cassetten

unterliegen im Autoradiobetrieb hoher thermischer Beanspruchung. Deshalb nur einwandfreie und hitzebeständige C60- und C90-Cassetten namhafter Hersteller verwenden.

Dolby Rauschunterdrückung ist hergestellt unter Lizenz von Dolby Laboratories Licensing Corporation.  
 DOLBY und das Doppel-D-Symbol [DD] sind Warenzeichen der Dolby Laboratories Licensing Corporation.

### Programmquelle TAPE wählen

Cassette ist im **Cassettenfach**:  
 [TAPE] -Taste drücken;  
 bzw.

Cassette ins **Cassettenfach** einschieben.  
 Im Display erscheint »TAPE I«

**Achtung bei Automatikantennen!**  
 Ihr Gerät schaltet sich automatisch ein, wenn Sie eine Cassette einschieben.

### Cassettenseite wechseln

[FF/FF] -Taste kurz drücken oder am Bandende:  
 »TRAPE 1« - obere Cassettenseite  
 »TRAPE 2« - untere Cassettenseite

### Cassetten-Wiedergabe mit und ohne Dolby B NR

#### Dolby B NR einschalten

[DD/DD] -Taste kurz drücken:  
 Dolby B NR ist eingeschaltet und im Display erscheint »DD«.

#### Dolby B NR ausschalten

[DD/DD] -Taste kurz drücken:  
 Dolby B NR ist ausgeschaltet und im Display erlischt »DD«.

### Bandsorten-Umschaltung

#### CR einschalten

[CR/CR] -Taste drücken bis der Signalton erklingt:  
 CR-Betrieb ist eingeschaltet und im Display erscheint »CR«.

### CR ausschalten

[CR/CR] -Taste drücken bis der Signalton erklingt:  
 CR-Betrieb ist ausgeschaltet und im Display erlischt »CR«.

### Schneller Vorlauf und Rücklauf

#### Vorlauf

>-Taste drücken bis der Signalton erklingt.  
 Im Display erscheint »TRAPE FF«.

#### Vorlauf abbrechen

<-Taste kurz drücken oder am Bandende.

#### Rücklauf

<-Taste drücken bis der Signalton erklingt.  
 Im Display erscheint »TRAPE FR«.

#### Rücklauf abbrechen

>-Taste kurz drücken oder am Bandende.

## Cassette

### Musikstück(e) überspringen oder wiederholen

APF = Automatic Program Finder

#### Voraussetzung

sind Pausen von mindestens 3 Sekunden zwischen den Musikstücken (ohne Ansagertext o.ä.).

#### Ungeziognet

sind Musikstücke mit sehr leisen Passagen (z.B. bei klassischer Musik), da diese wie Pausen behandelt werden könnten.

Das Musikstück, das Sie hören, überspringen  
 >-Taste kurz drücken.  
 Im Display erscheint »APF +I«.

Musikstücke überspringen, z.B. 4 (max.9):  
 Drücken Sie während des Vorlaufs die Taste > so oft bis »APF +4« erscheint.

Das Musikstück, das Sie hören, wiederholen:  
 <-Taste kurz drücken.  
 Im Display erscheint »APF -I«.

Musikstücke wiederholen, z.B. 6 (max.9):  
 Drücken Sie während des Rücklaufs die Taste < so oft, bis »APF -6« erscheint.

### Verkehrsfunk-Durchsagen

#### TP einschalten

[TP] -Taste kurz drücken  
 »TP« erscheint im Display.

#### TP ausschalten

[TP] -Taste kurz drücken  
 »TP« erlischt im Display.

### Cassette ausschieben

Drücken Sie kurz die Taste [EJECT].

### Cassetten-Wiedergabe beenden

#### Radio-Betrieb:

[RADIO] -Taste drücken  
 oder

eine der Stationstasten  
 ① ② ③ ④ ⑤ kurz drücken.

#### CD-Betrieb:

[CD] -Taste (CD-Betrieb) drücken.

Cassette bleibt im Cassettenfach!



## EXPERT Einstellungen

### EXPERT

#### Eine Vielzahl "möglicher" Einstellungen

Damit die Bedienung des Autoradios so einfach wie möglich ist, befinden sich eine Vielzahl von Einstellungen, die Sie nur einmal oder nur gelegentlich brauchen, in einer zusätzlichen Bedienebene (EXPERT).

### Einstellen

#### 1. EXPERT einschalten

[EXPERT] -Taste drücken bis der Signalton erklingt.

#### 2. Einstellung wählen

Wählen Sie aus

[Mögliche Einstellungen ①...⑩]

die Einstellung, die Sie überprüfen, bzw. verändern wollen.

Beispiel:

① Display-Kontrast ändern  
 LCD 25

○Drehknopf drehen bis die gewünschte Einstellung »LCD 25« im Display erscheint.

#### 3. Einstellung "aktivieren"

[EXPERT] -Taste kurz drücken:  
 »E« erscheint im Display

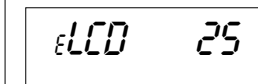

#### 4. Einstellung verändern

Stellen Sie mit dem Drehknopf z.B. den gewünschten Kontrast ein.  
 Im Display erscheint z. B.:

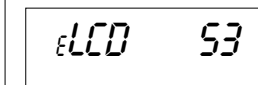

#### 5. Einstellung beenden

[EXPERT] -Taste kurz drücken:  
 »E« erlischt im Display

#### 6. Nächste "Einstellung wählen"

(Punkt 2. bis 5. wiederholen)

#### 7. EXPERT ausschalten

[EXPERT] -Taste drücken bis der Signalton erklingt.

### Mögliche Einstellungen ①...⑩

Anzeige im Display: ».....«

#### ① Display-Kontrast ändern

»LCD 25« (00 ... 63), je nach Einbaulage des Autoradios einstellen.  
 Optimale Einstellung bei "Dunkelheit".

#### ② Display-Farbe

Vario-Color (von grün bis rot)  
 »COL 25« (00 ... 53).

#### ③ Security-Leuchtanzeige (Ein/Aus)

»BLK ON« CD-Taste blinkt bei ausgeschaltetem Gerät und ausgeschalteter Beleuchtung und Zündung.

»BLK OFF« CD-Taste blinkt nicht.

#### ④ Signalton (Ein/Aus)

»BEEP ON« Bei Funktionswechsel erklingt ein Signalton.

»BEEP OFF« Bei Funktionswechsel erklingt kein Signalton.

⑤ **Autom. LEARN** (Radio-Betrieb)

Wenn Sie sich in einem Empfangsgebiet aufhalten, in denen Sie "RDS-Programme mit Verkehrsfunk" schlecht empfangen, können Sie den "autom. LEARN (LRN) im Radio-Betrieb" verhindern.  
 » **LRN ON** «: autom. LEARN  
 » **LRN OFF** «: kein autom. LEARN bei eingestellten Lautstärken größer » **VDL 4** «.

⑥ **Autom. Wechsel des Regionalprogramms**

Wenn ein RDS-Programm aus verschiedenen Regionalsendungen besteht, kann es vorkommen, daß Ihr Autoradio aufgrund des Empfangsgebietes zwischen verschiedenen Regionalsendungen wechselt.  
 » **REG ON** « autom. Wechsel des Regionalprogramms ist möglich.  
 » **REG OFF** « kein Wechsel auf ein anderes Regionalprogramm.

⑦ **Ein- und Ausschalten mit dem Zünd-/Anlaßschalter**

» **IGN ON** « Sie können das Autoradio mit dem Zünd-/Anlaßschalter aus- und einschalten.  
 » **IGN OFF** « Ein- und Ausschalten nur mit dem Drehknopf.

⑧ **Stummschaltung bei Phone-Betrieb mit Autotelefon**

» **PHONE OFF** « keine Auswertung des Telefonanschlusses  
 » **PHONE ON** « Das Autoradio wird bei einem Telefonanruf automatisch stummgeschaltet.  
 » **PHONE IN** « Das Autoradio wird bei einem Telefonanruf automatisch eingeschaltet und das Gespräch wird über die Lautsprecher wiedergegeben.

Wenn Sie während eines Telefongesprächs die Klang- und Geometrieinstellungen verändern, bleiben diese für das nächste Telefongespräch gespeichert.  
 Beim Zurückschalten auf Radio-Betrieb wird auf die vorherigen Klang- und Geometrieinstellungen geschaltet.

⑨ **CD-Eingangsempfindlichkeit**

Anpassen eines CD-Spielers:  
 » **MCD LOW** « niedrig  
 » **MCD MID** « mittel (z. B. MCD 30)  
 » **MCD HIGH** « hoch

⑩ **Lautstärke-Begrenzung beim Einschalten**

» **DNV DL** - - «: keine Begrenzung oder  
 » **DNV DL 35** «: max. Lautstärke, z.B. 20 (- ... 11 ... 35).  
 Die Lautstärke wird nur begrenzt, wenn die Lautstärke beim Ausschalten des Autoradios größer als der eingestellte Wert ist!

⑪ **Mindestlautstärke für Verkehrsfunk-Durchsagen**

» **TR VDL 15** « (5 ... 35)

**⚠ Aus Gründen der Verkehrssicherheit sollte die Durchsagelautstärke nicht zu hoch eingestellt werden!**

Codierung

**Codierung**

Ihre persönliche Code-Nummer befindet sich auf der Identity Card des Autoradios.  
 Die Codierung ist ab Werk nicht aktiviert.

Wenn Sie die Codierung Ihres Autoradios "aktiviert" haben:

Sobald Sie das Autoradio herausnehmen oder es von der Autobatterie (bzw. Dauerplus Klemme 30) Ihres Fahrzeugs getrennt wird, ist es elektronisch blockiert.

Nur Sie können es wieder, durch Eingabe Ihrer persönlichen Geheimzahl (Code-Nr.), in Betrieb nehmen.

Bei Verlust der Code-Nummer (Identity Card) kann nur der Fachhändler, nach Eigentumsnachweis und gegen Gebühr, das Autoradio wieder in Betrieb nehmen lassen.

**Ist die Codierung aktiviert?**

Schalten Sie den Expert-Mode ein und drehen Sie den Drehknopf bis im Display » **SAFE** « oder » **CODE** « erscheint.  
 » **SAFE** « Codierung aktiviert, bzw.  
 » **CODE** « Codierung nicht aktiviert.

**Codierung aktivieren**

1. Expert-Mode ist eingeschaltet und » **CODE** « erscheint im Display.  
 Aktivieren Sie die Einstellung:  
**EXPERT**-Taste kurz drücken  
 Im Display erscheint » **E - - - -** «

2. Code-Nr. (siehe Identity Card) eingeben:  
 Tasten **1** - **0** wiederholt drücken bis Code-Nr. im Display erscheint.

**Beispiel:** **1703** Display:

Taste **1** 1 x kurz drücken >| - - - <  
 Taste **7** 7 x kurz drücken >| 7 - - <  
 Taste **0** 10 x kurz drücken >| 7 0 - <  
 Taste **3** 3 x kurz drücken >| 7 0 3 <

Bei längerem Drücken wird die jeweilige Ziffer rückwärts gezählt.

3. Code-Nr. bestätigen:

**EXPERT**-Taste kurz drücken, im Display erscheint » **SAFE** «.  
 Die Codierung ist aktiviert!

**Wartezeiten**

Damit die "Wiederinbetriebnahme" bzw. "Codierung deaktivieren" nicht durch Ausprobieren möglich ist, sind zwischen den Versuchen Wartezeiten vorgesehen. In diesen Zeiten ist das Autoradio für alle Eingaben gesperrt.

**Während der Wartezeit** muß das Autoradio nicht eingeschaltet sein. So lange » **SAFE** « im Display steht, ist die Wartezeit noch nicht abgelaufen. Die Wartezeit ist zu Ende, wenn die Zahl des nächsten Versuchs im Display zu sehen ist, z.B. » **2 - - - -** «.

Versuch (im Display)	Wartezeit (ca.)
1	21 Sek.
2	1,5 Min.
3	5,5 Min.
4	22 Min.
5	1,5 Std.
6	6,0 Std.
7	24 Std.
8	24 Std.

Die Tabelle zeigt die Wartezeiten zwischen den einzelnen Versuchen. Wartezeit nach dem 7. Versuch immer 24 Stunden! Nach dem 6. Versuch empfiehlt es sich, "Wiederinbetriebnahme" bzw. "Codierung deaktivieren" von einem Fachhändler durchführen zu lassen.

⑫ **Geschwindigkeitsabhängige Lautstärke**

» **SCVOL 124** « (- ... 144)  
 Einstellung nur möglich, wenn am SCV-Anschluß (A1) ein geschwindigkeitsabhängiges Signal steht.  
 » **SCVOL - -** «: SCV ausgeschaltet  
 » **SCVOL 144** «: Maximale Wirkung

**⚠ Aus Gründen der Verkehrssicherheit sollte die folgende Einstellung durch den Beifahrer erfolgen!**

**Einstellung:**

- Fahrzeug steht, Motor läuft:  
 Mit dem Drehknopf die gewünschte Lautstärke einstellen.
- EXPERT**-Einstellung vorbereiten:  
**EXPERT**-Taste drücken bis der Signalton erklingt.  
 Drehknopf drehen bis » **SCVOL ...** « im Display erscheint.  
**EXPERT**-Taste kurz drücken:  
 » **E** « erscheint im Display.
- Bei höherer Geschwindigkeit:  
 Mit dem Drehknopf die gewünschte Lautstärke einstellen,  
 z.B. » **SCVOL 124** « im Display.  
**EXPERT**-Taste drücken bis der Signalton erklingt.

**Akustiksystem**

Sie können die Bässe und die Höhen der hinteren und der vorderen Lautsprecher getrennt einstellen.  
 Den Einstellbereich von -3 bis +3 können Sie mit dem Drehknopf verändern.

⑬ **Bässe – Lautsprecher vorne**

» **BBS F 0** « (F = Front/vorne)

⑭ **Bässe – Lautsprecher hinten**

» **BBS R 0** « (R = Rear/hinten)

⑮ **Höhen – Lautsprecher vorne**

» **TRE F 0** « (F = Front/vorne)

⑯ **Höhen – Lautsprecher hinten**

» **TRE R 0** « (R = Rear/hinten)

⑰ **Ein-/Ausschaltverzögerung für angeschlossenen Booster**

(Schaltspannung für Booster = Kontakt C6)  
 » **BOLY ...** « (06 ... 99)  
 Bei "Schaltgeräuschen": eingestellten Wert erhöhen oder erniedrigen bis Schaltgeräusche nicht mehr hörbar.

⑱ **Codierung aktivieren**

Erscheint » **CODE** « im Display, ist die Codierung nicht aktiviert.  
 Erscheint » **SAFE** « im Display, ist die Codierung aktiviert.

Wissenswertes

**Geschwindigkeitsabhängige Lautstärke**

**SCV** = Speed Controlled Volume  
 Das Autoradio ist für die meisten Arten von Signalgebern geeignet.  
 Ob Ihr Fahrzeug für eine "Geschwindigkeitsabhängige Lautstärkeregelung" geeignet ist, erfahren Sie bei Ihrem Fahrzeughändler.

**Voraussetzung:**

Am SCV-Anschluß muß ein geschwindigkeitsabhängiges Signal stehen!

Bei Fahrzeugen mit elektronischem Tachometer, Bordcomputer, Tempomat usw. ist ein Signalgeber bereits vorhanden.

Ist der Signalgeber bereits mit der Fahrzeug-Masse verbunden, ist nur noch der Ausgang des Signalgebers mit dem SCV-Anschluß zu verbinden.

**⚠ Den Ausgang des Signalgebers nicht gegen die Fahrzeug-Masse kurzschließen! Überprüfen Sie nach dem Anschließen Tachometer und ABS des Autos.**

Ist kein Signalgeber vorhanden, kann dieser in den meisten Fällen nachgerüstet werden.

Codierung

**Wiederinbetriebnahme**

Das Autoradio ist elektronisch blockiert, nachdem es von der Autobatterie (bzw. Dauerplus Klemme 30) Ihres Fahrzeugs getrennt war, z.B. nach dem Herausnehmen des Gerätes.

- Autoradio einschalten:  
 Im Display erscheint » **SAFE** «.  
 Nach ca. 3 Sekunden erscheint » **E - - - -** « im Display.
- Code-Nr. (siehe Identity Card), wie im Kapitel "Codierung aktivieren" beschrieben, eingeben.
- Code-Nr. bestätigen:  
**EXPERT**-Taste kurz drücken, im Display erscheint » **SAFE** «.  
 Nach ca. 3 Sekunden spielt das Radio.

**Falsche Code-Nr. eingegeben:**  
 » **SAFE** « bleibt im Display stehen, das Radio spielt nicht.  
 Beginnen Sie nochmals.  
 Beachten Sie die "Wartezeiten" zwischen den Versuchen.

**Codierung deaktivieren**

Z.B. vor dem Ausbau des Autoradios:

- Expert-Mode ist eingeschaltet und » **SAFE** « erscheint im Display.  
 Aktivieren Sie die Einstellung.  
 Im Display erscheint » **E - - - -** «
- Code-Nr. (siehe Identity Card), wie im Kapitel "Codierung aktivieren" beschrieben, eingeben.
- Code-Nr. bestätigen:  
**EXPERT**-Taste kurz drücken, im Display erscheint » **CODE** «.  
 Nach ca. 3 Sekunden spielt das Radio.

Die Codierung ist nicht mehr aktiviert!

**Falsche Code-Nr. eingegeben:**  
 » **SAFE** « bleibt im Display stehen, das Radio spielt nicht.

Beginnen Sie nochmals. Beachten Sie die "Wartezeiten" zwischen den Versuchen.

Ein- und Ausbau

Die Abbildungen **1** - **5** zum Text befinden sich am Anfang des Heftes.

**Einbaumaterial und Zubehör**

Welches Einbaumaterial Sie benötigen und was es an Zubehör gibt, sagt Ihnen Ihr Fachhändler.

**Einbaurahmen einsetzen**

**Abbildung 1**  
 – Einbaurahmen **b** in den Geräte-Ausschnitt **a** des Fahrzeugs einsetzen.

– Schränklappen **c** hinter dem Geräte-Ausschnitt **a** nach Bedarf (je nach Fahrzeugtyp) aufbiegen.

Bei Fahrzeugen der Firma VW/Audi, ab Modelljahr 1991: Messerkontakt **A7** auf keinen Fall an den **S**-Kontakt (Versorgungsstecker PIN 4 – Kabel braun/rot) des Fahrzeugs anschließen.



## Ein- und Ausbau

### Versorgungsspannungen

#### Messerkontakte A: Abbildung 4

**A8 – Betriebsspannung (Masse)**  
An **Klemme 31** (Masse) des Fahrzeugs anschließen.

**A7 +12 V Betriebsspannung**  
An **Klemme 30** (Dauerplus) des Fahrzeugs anschließen.

**A6 Beleuchtung des Autoradios**  
Messerkontakt **A6** an **Klemme 58** des Fahrzeugs anschließen:  
Die Beleuchtung des Autoradios kann bei eingeschaltetem Fahrlicht geregelt werden.

Messerkontakt **A6** nicht angeschlossen:  
Die Helligkeit der Beleuchtung wird nicht verändert.

**A5 +12 V Schaltspannung (max. 0,5 A)**  
am Messerkontakt **A5** bei eingeschaltetem Autoradio.  
Für Automatikantenne (Aus-/Einfahren), Antennenverstärker (Betriebsspannung) usw.

**A4 +12 V Zündspannung**  
An **Klemme 15** bzw. **Klemme 30** des Fahrzeugs anschließen:

– **Klemme 15**, wenn Sie das Autoradio mit dem Zünd-/Anlaßschalter ein- und ausschalten wollen.

– **Klemme 30**, wenn Sie das Autoradio nicht mit dem Zünd-/Anlaßschalter ein- und ausschalten wollen.

**A2 Phone-Anschluß (Mute)**  
für Autotelefon oder Funkgerät:  
Das Autoradio ist "stummgeschaltet" beim Betrieb des angeschlossenen Autotelefon oder des Funkgerätes. Der Messerkontakt **A2** soll dabei vom Mute-Ausgang des Telefons/Funkgerätes auf Masse gelegt werden!



**Achtung bei Automatikantennen!**  
Ihr Gerät schaltet sich automatisch ein, wenn ein angeschlossenes Telefon/Funkgerät angerufen wird.

**A1 SCV-Anschluß (+)**  
für "Geschwindigkeitsabhängige Lautstärke-regelung".

### Lautsprecher

#### Messerkontakte B: Abbildung 4

**Maximale Ausgangsleistung**  
an 4 Ω-Lautsprechern:  
Spitzenleistung \_\_\_\_\_ 4 x 50 W  
Sinusleistung, DIN 45324 \_\_\_\_\_ 4 x 25 W

**Lautsprecheranschlüsse nicht elektrisch miteinander verbinden und nicht auf Masse legen!**

Frontlautsprecher	Hecklautsprecher
<b>B3</b> rechts +	<b>B1</b> rechts +
<b>B4</b> rechts –	<b>B2</b> rechts –
<b>B5</b> links +	<b>B7</b> links +
<b>B6</b> links –	<b>B8</b> links –

## Ein- und Ausbau

### Antenne

Das Autoradio ist für Antennen mit 75 Ω (bis 150 Ω) -Impedanz ausgelegt. Antennenkabel-Verlängerungen, z.B. bei Heckmontage, können den Empfang beeinträchtigen.

**Abbildung 2 und 3**  
– im Bedarfsfall Antennenadapter (Abb. 2) verwenden.

– Antennenadapter (Abb. 2) bzw. Antennenkabel (Abb. 3) im Kunststoffhalter fixieren.

### Zusatzanschlüsse

#### Messerkontakte C: Abbildung 4

**CD-Anschluß**  
**C13** CD-Bus  
**C15** Versorgungsspannung (Masse)  
**C16** Versorgungsspannung +12 V  
**C17** Schaltspannung  
**C18** CD-NF-Masse  
**C19** CD-NF-links  
**C20** CD-NF-rechts

### Line-Ausgang

Anschlußmöglichkeit für Leistungsverstärker (Booster) oder Aktiv-Lautsprecher.

**C 1** Hecklautsprecher links +  
**C 2** Hecklautsprecher rechts +  
**C 3** Masse –  
**C 4** Frontlautsprecher links +  
**C 5** Frontlautsprecher rechts +  
**C 6** Schaltspannung für Leistungsverstärker: Ein-/Ausschalten (max. 0,3 A).

### Subwoofer-Ausgang

Anschlußmöglichkeit eines Subwoofer-Leistungsverstärkers an die im Gerät integrierte Subwoofer-Frequenzweiche.

**C 9** Subwoofer – Masse  
**C10** Subwoofer – NF

### Phone-Eingang

Anschlußmöglichkeit für Auto-Telefon oder Funkgerät (Mithören über das Autoradio).

**C11** Phone-NF  
**C12** Phone-NF-Masse

### Autoradio einschieben

#### Abbildung 1

– Autoradio in den eingesetzten Einbaurahmen **b** bis zum Anschlag einschieben. Das Autoradio rastet ein.

### Autoradio herausziehen

#### Abbildung 5

– Bedienteil abnehmen (Seite 4).  
Beide Bügel **d** in die Öffnung der Blende einstecken und einschieben bis zum Anschlag.  
– Beide Bügel nach außen ↔ drücken und das Autoradio langsam herausziehen.

### Sicherung T 10 A

#### Abbildung 4

Flachsicherung T 10 A/DIN 72581– gesteckt.

## Operating Hints

**Note:** This chapter contains excerpts from the operating instructions. For further particulars please refer to the appropriate user instructions the part number of which is indicated in the relevant spare parts list.

## Brief Operating Instructions

### Amplifier

Using the **Rotary knob**, you can switch the car radio on and off, alter the volume, and carry out fader, balance, bass, treble, and EXPERT settings.

To select the second function (fader or balance), press the corresponding button twice.

The currently selected function of the **Rotary knob** is indicated in the display.

The median (linear) setting is achieved by pressing the button for a longer period (confirmation message by sound signal).

Example: bass

Press the **BASS** button briefly:

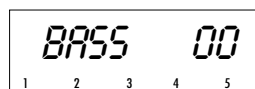

You can now alter bass reproduction using the **Rotary knob**.

Immediate median setting for bass reproduction:  
Press the **BASS** button until the **signal** sounds.

### Programme sources

If you have inserted CDs into the attached CD changer and a cassette into the cassette compartment, you can select the programme source directly.

If, for example, you are listening to a cassette and switch to CD or radio, the cassette unit switches to standby. When switching back to cassette, play will be continued from where it has been interrupted.



### Security

So that the "car radio" stays where it is: Security light indication, flashing **CD** button.  
Code sticker on the car windows.  
Coding activated.  
Control panel removed.

### Display

The **display** provides all important operating information during radio, cassette, and CD operation.

In the EXPERT operating level, the EXPERT settings are indicated.

### Numeric buttons

The numeric buttons are required to store and call up programmes, to store the sound settings, to search stations with PTY identification, and to activate and deactivate the theft protection.

## Display

### Radio

**MW** Mediumwave  
**LW** Longwave  
**DX** Max. search sensitivity.  
**L.R.M.** RDS programmes are stored in the LEARN memory.  
**RDS SCAN** LEARN memory: manual tuning to RDS programmes.  
**AUTOSCAN** LEARN memory: automatic tuning to RDS programmes.  
**MUSIC** Setting for Audio Sound Processing

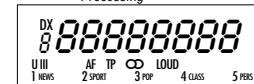

**U** Ranges: **UI UII UIII**.  
**AF** RDS programmes with alternative frequencies and AF change are enabled.  
**TP** Only stations/RDS programmes with "traffic announcements" are tuned to.  
**∞** Stereo reception.  
**O** The radio has manually been switched to mono.  
**LOUD** Improved sound quality at low volume level (Loudness).

**1...5** Numbers of station buttons.  
**NEWS...PTY** functions.

### Cassette

**TAPE 1** Upper cassette side.  
**TAPE 2** Bottom cassette side.  
**APF** Automatic Programme Finder:  
**APF 4** Skipping tracks, e.g. 4.  
**APF 6** Repeating tracks, e.g. 6.  
**MUSIC** Setting for Audio Sound Processing

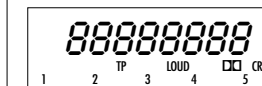

**TP** "Traffic announcement standby" activated.  
**LOUD** Improved sound quality at low volume level (Loudness).  
**∞** Dolby B NR (noise suppression).  
**Cr** Setting for Cr cassettes.

### CD

**CD 1 TO1** 1st CD – 1st track.  
**TO1 OHS** 1st track – playing time of 1st track.

**CD SCAN** Play the 1st track on every CD for approx. 10 seconds.

**TR RND** Play the tracks on the CD in random order (TRACK RANDOM).

**TOO HOT** CD changer overheated.

**MECHANIC** CD changer – mechanical defect.

**SURFACE** CD incorrectly inserted or distorted data transfer.

**MAGAZINE** CD magazine missing or not locked in place.

**NO CD** CD magazine empty.

**NO MCD** No CD changer connected or connection to CD changer interrupted.

**RESET** CD or DAT mode. Terminate CD SCAN or TRACK RANDOM.

**MUSIC** Setting for Audio Sound Processing



**TP** "Traffic announcement standby" activated.

**LOUD** Improved sound quality at low volume level (Loudness).

## Amplifier

### Switching on and off on the car radio

Briefly press the **○** rotary knob.

### Switching on for 1 hour max.

... after you have switched your car radio off with the ignition/starter switch of your vehicle:

Press the **○** rotary knob.

If the ignition/starter switch remains off, the car radio switches off automatically after 1 hour.

### Volume

Turn the **○** rotary knob.

The display indicates: "VOL 00" ... "VOL 46"

### LOUD (loudness)

This function improves the sound quality at low volume levels.

#### Loudness on/off

Briefly press the **LOUD EXPERT** button.

With "Loudness" on, the display indicates "LOUD".

### ASP (Audio Sound Processing)

Using the Audio Sound Processing system, you have the choice between various space sound effects.

The first four station buttons are allocated to the sound effects "ROCK", "DISCO", "VOICE", and "MUSIC".

Pressing the station button **⑤** exits the ASP function.

The display indicates "ASP OFF".

Briefly press the **ASP** button.

Use the station buttons **①** to **④** to select the desired sound effect. The display indicates, for example, "MUSIC".

⚠ In the case of mono broadcasts, or when selecting mono manually, you will perceive a sound effect only when selecting "VOICE".

When you are in a zone of poor reception, using the ASP function may increase reception distortions. If this should be the case, switch off the ASP function.

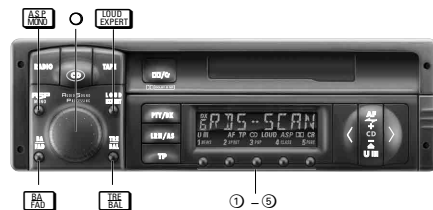

## Amplifier

### TRE (Treble)

Briefly press the **TRE** button.

Turn the **○** rotary knob.

The display indicates: "TREB -14" ... "TREB 00" ... "TREB +14"

Terminate the setting:

Briefly press the **TRE** button two times, or automatically after approx. 10 seconds.

Immediate median setting:

Press the **TRE** button until the signal sounds.

### BAL (Balance)

Left ↔ right loudspeaker.

Briefly press the **BAL** button two times.

Turn the **○** rotary knob.

The display indicates: "BAL L3" ... "BAL L - - R" ... "BAL R3"

Left Median position Right

Terminate the setting:

Briefly press the **BAL** button, or automatically after approx. 10 seconds.

Immediate median position:

Press the **BAL** button until the signal sounds.

### BASS

Briefly press the **BAS** button.

Turn the **○** rotary knob:

The display indicates: "BASS -8" ... "BASS 00" ... "BASS +8"

Terminate the setting:

Briefly press the **BAS** button two times, or automatically after approx. 10 seconds.

Immediate median position:

Press the **BAS** button until the signal sounds.

### FAD (Fader)

Front ↔ rear loudspeaker

Briefly press the **FAD** button two times.

Turn the **○** rotary knob:

The display indicates: "FAD F3" ... "FAD R - - F" ... "FAD R3"

Front Median position Rear

Terminate the setting:

Briefly press the **FAD** button, or automatically after approx. 10 seconds.

Immediate median position:

Press the **FAD** button until the signal sounds.

### Tone memory

It is possible to store various sound and fader/balance settings by means of the station buttons **①** - **⑤**.

#### Storing settings

Set the bass, treble, fader, balance, and loudness as desired.

When you are in one of the various setting modes, press, for example, the station button **①** until the signal sounds.

The display indicates "STAND F".

The set values are stored in memory.

#### Calling up settings

Press the **FAD** or **BAL** button and then, for example, briefly press the station button **①**.

Pressing the **FAD** or **BAL** button and then the station button **①** calls up the linear (median) settings.

The display indicates "LINEAR".

## Amplifier

### Overload protection

At high ambient temperature and volume, the overload protection circuit may respond. As long as the overload is not removed, the rear output stages of the amplifier are switched off.

## Radio

### Selecting the RADIO programme source

In cassette or CD mode: briefly press the **RADIO** button.

### Range selection

Repeatedly press the **RADIO** button.

**U** ranges: U I, U II, U III (FM):

VHF 87.5 ... 108.0 MHz

To switch between the U ranges: repeatedly and briefly press the **U III** button.

**MW** range: Mediumwave 531 ... 1602 kHz

**LW** range: Longwave 153 ... 279 kHz

After selecting the range: you will hear the station last tuned to in this range (Last-station-memory).

### Stereo reception (VHF only)

You are receiving a stereo broadcast if the display indicates "S".

Manually switching to mono:

Press the **ASP** button until the signal sounds. The ASP function is only effective in the "VOICE" position.

"O" appears in the display.

Switching back to stereo: press the **ASP** button until the signal sounds.

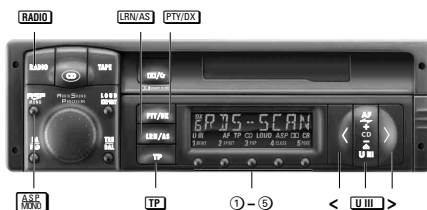

### Setting RDS programmes with the LEARN memory

With the push of a button

you can store up to 24 RDS programmes in the LEARN memory!

You can call up the stored RDS programmes manually (RDS-SCAN) or automatically (AUTOSCAN) one after the other.

#### Allocating the LEARN memory

Ranges: U I, U II or U III.

Briefly press the **LER/NAS** button:

RDS programmes (max. 24) being received in the reception area are stored in memory. "LRF ..." appears in the display.

After storing you will hear the RDS programme having the best reception quality or only RDS programmes with traffic announcements if the **TP** button has been "activated".

On/off: press the **TP** button.

– manually (RDS-SCAN)

(Repeatedly) briefly press the **<** or **>** button: "RDS SCAN" appears in the display.

After that you hear the next RDS programme.

– automatically (AUTOSCAN)

Press the **AUTO** button until the signal sounds.

"AUTOSCAN" appears in the display. After that all RDS programmes are called up one after the other for approx. 10 seconds.

If the called up station is to be maintained, briefly press the **RADIO** button.

"RESET" appears briefly in the display.

#### Automatic station store Autostore

The 5 strongest stations of the selected range received in your reception area are automatically stored in the station buttons **①** - **⑤**.

Select the desired range: U I, U II, U III, MW or LW.

Press the **LER/NAS** button until the signal sounds.

The display indicates "AS" and the frequency scrolls on the display.

After that you hear the programme having the best reception quality.

### Setting stations/RDS programmes with the search function

Select the desired range: U I, U II or U III. Press the **<** or **>** button until the signal sounds.

The display indicates, for example, "F7 92.70".

The search stops at the next station or RDS programme.

#### The search function is set to maximum sensitivity if

"DX" appears in the display.

– This occurs automatically after the first scan of the entire frequency range.

– Switching manually to "DX":

press the **PTY/DX** button until the signal sounds.

– Switching off "DX":

press the **PTY/DX** button until the signal sounds.

**Only stations/RDS programmes with traffic announcements are searched if the **TP** button is "activated".**

On/off: press the **TP** button.

## Radio

## Radio

### Manual frequency tuning

1. Select the range: U I, U II, U III, MW or LW.  
Press the **<** or **>** button until the 2nd signal sounds. The display indicates "FM" and the frequency tuned to.
2. Tune to the desired frequency. Press the **<** or **>** button **briefly** (frequency steps) or **a longer time** (fast frequency scroll). The display indicates, for example, "FM 92.70".
3. Terminate manual frequency tuning. Press the **U III** or **RADIO** or **AF** button.

### Station buttons ① ② ③ ④ ⑤

**Select range: U I, U II, U III, MW or LW.**

**Setting the station/RDS programme:**

If the station/RDS programme tuned to is already stored in the selected range, for example, "U I", on a programme position button, the corresponding number is indicated on the display.

### Storing the set station/RDS programme

Press the programme position button until the signal sounds. If "AF" is switched off, this setting is also stored in memory.

### Calling up stored stations/RDS programmes

Press the programme position button briefly. The contents of the memory position buttons are preserved even if the car radio is disconnected from the operating voltage.

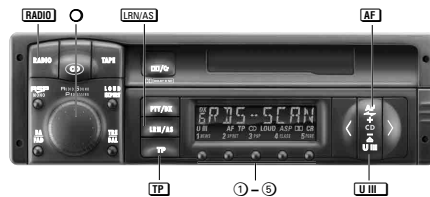

## Radio

### Alternative frequencies (AF)

#### The display indicates "AF"

You are receiving an RDS programme that is being broadcast by several stations with different frequencies.

#### Switching off the AF function

When you are in an area with very poor reception conditions it may happen that short pauses occur while the radio is searching for the alternative frequencies. It is best in this case to switch the AF function off.

Press the **AF** button until the signal sounds. The "AF" function is switched off.

#### Switching the AF function on

Press the **AF** button until the signal sounds. Your car radio always selects automatically the same RDS programme with the alternative frequency giving the best reception quality.

### Traffic announcement standby (TP)

**TP = TRAFFIC PROGRAM**

The radio is in traffic announcement standby if the display indicates "TP".

#### Switching TP on/off:

Briefly press the **TP** button.

If the station tuned to is no TP station, the radio starts automatically a search for the next TP station.

**Traffic announcements always begin with a certain minimum volume:**

During the announcement you can change the volume using the **rotary knob**.

**You will hear only traffic announcements** if you set the **rotary knob** to "zero".

**Cassette or CD play is interrupted** during the traffic announcement.

**To abort a traffic announcement** briefly press the **TP** button.

**If the TP station tuned to can no longer be received**, the radio will automatically tune to a receivable TP station. "LRN ..." appears in the display.

### Programme types (PTY)

#### Prerequisite

The radio station tuned to must offer the "Programme types" service PTY in the VHF range.

#### Programme types

The programme types a radio station offers change according to the programme being broadcast.

NEWS	News and current events
AFFAIRS	Politics and current affairs
INFO	Special talk programme
SPORT	Sport programme
EDUCATE	Learning and continuing education
DRAMA	Radio plays and literature
CULTURE	Culture, church and society
SCIENCE	Science
VARIED	Talk entertainment
POP	Pop music (hits)

## Radio

ROCK M	Rock music
M.O.R.M	Light music
LIGHT M	Light classical music
CLASSICS	Serious classical music
OTHER M	Music programmes that cannot be categorised (e.g., Folklore)
NO PTY	No programme type identifier

### PTY programme buttons

#### The station button

are assigned to the following programme types:

① NEWS, ② SPORT, ③ POP (with M.O.R.M) and ④ CLASSICS (with LIGHT M).

#### The station button

⑤ PERS (personal) can be assigned to a programme type of your choice.

1. Switch on the PTY function. Briefly press the **PTY/DS** button.
2. Repeatedly press the **<** or **>** button until the desired programme type is shown in the display.
3. Press the **⑤** button until the signal sounds.

### PTY function

#### 1. Activating the PTY function

Press the **PTY/DS** button briefly: the last selected programme type is shown in the display.

#### 2. Set the desired programme type ...

with the **PTY programme buttons** NEWS, SPORT, POP, CLASSICS or PERS

Press the respective button briefly: the PTY search starts automatically and moves to the next station offering the programme type selected. The display shows "PTY ..."

– or –

Briefly press the **<** or **>** button until the desired programme type is shown in the display.

Press the **<** or **>** button until the signal sounds.

The PTY search moves to the next station offering the selected programme type and the programme type, for example, "POP" is shown.

If no station is offering the selected programme type, you will hear the station last tuned to and the PTY function is deactivated.

#### 3. Deactivating the PTY function

Briefly press the **PTY/DS** button, or automatically after approx. 10 seconds.



## Cassette

### Cassettes

are subjected to high temperatures during car radio operation. Therefore use only high-quality heat-resistant C60 and C90 cassettes from name-brand manufacturers.

Dolby noise reduction is manufactured under license from Dolby Laboratories Licensing Corporation. DOLBY and the Double D symbol **DD** are registered trademarks of the Dolby Laboratories Licensing Corporation.

### Selecting the TAPE programme source

**If a cassette is already loaded:**

press the **TAPE** button, or

**Insert a cassette into its compartment.** The display indicates "TAPE I".



**Attention with automatic aerials!**  
Your radio switches on automatically when loading a cassette.

### Changing the cassette side

Briefly press the **TAPE** button or when the tape end is reached:

"TAPE I" - upper cassette side  
"TAPE 2" - bottom cassette side

### Cassette play with and without Dolby B NR

#### Activating Dolby B NR

Briefly press the **DD** button: Dolby B NR is activated and the display indicates "DD".

#### Deactivating Dolby B NR

Briefly press the **DD** button: Dolby B NR is deactivated and "DD" disappears from the display.

### Selecting the tape type

#### Selecting Cr

Press the **DD** button until the signal sounds. The Cr mode is activated and the display indicates "CR".

### Deactivating Cr

Press the **DD** button until the signal sounds. The Cr mode is deactivated and "CR" disappears from the display..

### Fast forward and rewind

#### Fast forward

Press the **>** button until the signal sounds. The display indicates "TAPE FF".

#### Aborting fast forward

Briefly press the **<** button or when the tape end is reached.

#### Rewind

Press the **<** button until the signal sounds or when the tape end is reached. The display indicates "TAPE RR".

#### Aborting fast rewind

Briefly press the **>** button or when the tape end is reached.

**Skipping or repeating tracks**

APF = Automatic Program Finder

**Prerequisite**

are pauses of at least 3 seconds between music selections (without announcer text or the like).

**Not suited**

are music selections with very quiet passages (e.g., classical music) because such passages are treated as pauses.

**Skipping the currently played track:**

Briefly press the **>** button. The display indicates "APF +1".

**Skipping tracks, eg. 4 (max. 9):**

During fast forward wind, repeatedly press the **>** button until "APF +4" appears in the display.

**Repeating the currently played track:**

Briefly press the **<** button. The display indicates "APF -1".

**Repeating tracks, eg. 6 (max. 9):**

During fast rewind, repeatedly press the **<** button until "APF -6" appears in the display.

**Traffic announcements****Activating TP**

Briefly press the **TP** button. "TP" appears in the display.

**Deactivating TP**

Briefly press the **TP** button. "TP" disappears from the display.

**Ejecting the cassette**

Briefly press the **um** button.

**Ending cassette play**

Radio mode:

press the **RADIO** button.

or

briefly press one of the station buttons ① ② ③ ④ ⑤.

CD mode:

press the **CD** button.

The cassette remains in the compartment!

**EXPERT Settings****EXPERT****A great number of possible settings**

To make car radio operation as easy as possible, numerous settings that you need only once or occasionally are located in an additional control level (EXPERT).

**Setting****1. Activating the EXPERT function**

Press the **EXPERT** button until the signal sounds.

**2. Selecting settings**

Select from

Possible settings ①...⑱

the setting you wish to check or alter.

Example:

① Change display contrast  
LCD 25

Turn the **Rotary knob** until the desired setting "LCD 25" appears in the display.

**3. Activating the setting**

Briefly press the **EXPERT** button: "ε" appears in the display

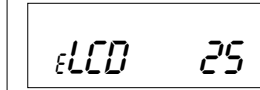
**4. Changing the setting**

Set the desired contrast using the **Rotary knob**. The display indicates, for example:

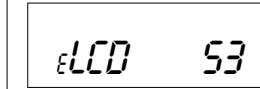
**5. Ending the setting**

Briefly press the **EXPERT** button: "ε" disappears from the display.

**6. Selecting the next setting**

(repeat the steps 2 to 5).

**7. Deactivating EXPERT**

Press the **EXPERT** button until the signal sounds.

**Possible settings ①...⑱**

Indication in the display: "....."

**① Contrast of the LCD display**

"LCD 25" (00 ... 63). Set according to the location of the car radio so that the display can optimally be read off.

**② Display colour**

Vario-Color (green to red)  
"CDL 25" (00 ... 53).

**③ Security indication (on/off)**

"BLK ON" The CD button is flashing when the radio, the illumination, and the ignition are switched off.

"BLK OFF" The CD button does not flash.

**④ Sound signal (on/off)**

"BEEP ON" Sound signal when changing a function.

"BEEP OFF" No sound signal when changing a function.

**EXPERT****⑤ Autom. LEARN (radio mode)**

If you are in a reception area in which reception of RDS programmes with traffic announcements is poor, you can disable the "Autom. LEARN (LRN) in radio mode" function.

"LRN ON": autom. LEARN

"LRN OFF": no autom. LEARN for volume settings greater than "VOL 4".

**⑥ Autom. change of regional programme**

If an RDS programme consists of various regional programmes, it may occur that your car radio changes between regional stations when changing the reception area.

"REG ON" autom. change of regional programme is possible.

"REG OFF" no change of regional programme is possible.

**⑦ Switching on and off with the ignition/start switch**

"IGN ON" It is possible to switch the radio on and off with the ignition/start switch of the vehicle.

"IGN OFF" Switching on and off is only possible with the **Rotary knob**.

**⑧ Muting in phone mode with car telephone**

"PHONE OFF" No evaluation of the telephone connection.

"PHONE ON" During a telephone call, the car radio is automatically muted.

"PHONE IN" During a telephone call, the car radio is automatically switched on and the telephone conversation is heard via the loudspeakers.

If you change the tone and balance settings during a telephone call, these alterations remain stored for the next telephone call. When switching back to radio mode, the set recovers the original tone and balance settings.

**⑨ CD input sensitivity**

Adapting a CD changer:

"ACD LOW" low

"ACD MID" median (e.g. MCD 30)

"ACD HIGH" high

**⑩ Volume limitation when switching on**

"DVOL - -": no limitation or  
"DVOL 35": max. volume, e.g. 20  
(- - ... 11 ...35).

The volume is limited only if the volume when the car radio is switched off is greater than the set value!

**⑪ Minimum volume for traffic announcements**

"TRVOL 15" (5 ... 35)

**⚠ For reasons of traffic safety, the volume for traffic announcements should be set to a moderate level!**

**EXPERT****⑫ Speed-controlled volume**

"SCVOL 124" (- - ... 144)

Setting is only possible if a speed-controlled signal is present on the SCV connection (A1).

\* "SCVOL - -": SCV switched off.

\* "SCVOL 144": maximum effect.

**⚠ For reasons of safety the following setting should be carried out by the passenger!**

**Setting**

1. Car standing still, motor running: set desired volume with **Rotary knob**.

2. Prepare EXPERT setting: press the **EXPERT** button until signal sounds. Turn **Rotary knob** until e.g. "SCVOL ..." appears in the display. Briefly press the **EXPERT** button: "ε" appears in the display.

3. At higher speed: use the **Rotary knob** to set the required volume, e.g. "SCVOL 124" in display. Press the **EXPERT** button until the signal sounds.

**Acoustic system**

It is possible to separately adjust the bass and treble for the rear and front loudspeakers. The setting can be changed in the range of -3 to +3 with the **Rotary knob**.

**⑬ Bass – front loudspeakers**

"BAS F 0" (F = Front)

**⑭ Bass – rear loudspeakers**

"BAS R 0" (R = Rear)

**⑮ Treble – front loudspeakers**

"TRE F 0" (F = Front)

**⑯ Treble – rear loudspeakers**

"TRE R 0" (R = Rear/hinten)

**⑰ On/Off switching delay for connected booster**

(booster switching voltage = contact C6)  
"BDLY ..." (06 ... 99)

If "switching noise" occurs: increase set value until switching noise is no longer audible.

**⑱ Activating the coding**

If "CODE" appears in the display, coding is not activated.

If "SAFE" appears in the display, coding is activated.

**Important Information****Speed controlled volume**

SCV = Speed Controlled Volume

The car radio is well-suited to most types of signal generators.

Your vehicle dealer can inform you whether your vehicle is suitable for "speed-controlled volume regulation".

**Conditions:**

A speed-controlled signal must be present at the SCV connection!

In vehicles with an electronic speedometer, on-board computer, cruise controller etc., a signal generator is already present.

If the signal generator is already connected to the vehicle earth, the output of the signal generator only needs to be connected to the SCV connection.

**⚠ Do not connect the signal generator output to the vehicle earth! After connecting, check the speedometer and the ABS of the vehicle.**

If there is no signal generator, it can be retrofitted in most cases.

## Coding

### Coding

Your **personal code number** is on the identity card of your car radio.  
**Coding is not activated when the radio leaves the factory.**

**If you have "activated" your car radio's coding:**

As soon as you disconnect the car radio from the car battery (or permanent plus terminal 30), it is electronically blocked.

Only you are able to put it back into operation by entering your personal Code Number.

If the Code Number is lost (Identity Card), only a dealer can put the radio back into operation after you provide proof of ownership and pay a fee.

### Is the coding activated?

Activate the expert mode and turn the **O** rotary knob until the display indicates "SAFE" or "CODE".

"SAFE" Coding activated.  
 "CODE" Coding not activated.

### Activating coding

1. The expert mode is switched on and "CODE" appears in the display.  
 Activate the setting:

Briefly press the **CODE/EXPERT** button.  
 The display indicates "ε - - - -"

2. Enter the code number (on the Identity Card):  
 Repeatedly press the buttons **1** – **0** until the code number is shown in the display.

**Example: 1703** Display:  
 Button **1** 1 brief pressure >1 - - - <  
 Button **7** 7 brief pressures >1 7 - - <  
 Button **0** 10 brief pressures >1 7 0 - <  
 Button **3** 3 brief pressures >1 7 0 3 <  
 When pressing a longer time, the corresponding figure counts backwards.

3. Confirm the code number:

Briefly press the **CODE/EXPERT** button. The display indicates "SAFE".  
**Coding is activated!**

### Waiting periods

To prevent deactivation of the coding being possible by trial and error, waiting periods are required between attempts. During these waiting periods the car radio can be switched on and off but will not play.

**During the waiting period** the car radio needs not be switched on, but it must be connected to the permanent plus terminal. As long as the display indicates "SAFE", the waiting period has not yet elapsed.

The waiting period is over when the number of the next attempt is visible in the display, e.g. "2 - - - -".

The table shows the waiting periods between the individual attempts.	Attempt (in display)	Wait.per. (approx.)
Waiting period after the 1 <sup>st</sup> attempt is always 24hrs!	1	21 sec.
After the 6 <sup>th</sup> attempt we recommend having a dealer complete the "Return to operation" or "Deactivate coding" process.	2	1.5 min.
	3	5.5 min.
	4	22 min.
	5	1.5 hrs.
	6	6.0 hrs.
	7	24 hrs.
	8	24 hrs.

After the 6<sup>th</sup> attempt we recommend having a dealer complete the "Return to operation" or "Deactivate coding" process.

## Coding

### Return to operation

The car radio is electronically disabled after it has been disconnected from the car battery (or permanent plus, terminal 30), e.g. after the radio has been removed during servicing.

1. Switch the car radio on:  
 The display indicates "SAFE".  
 After approx. seconds, it will indicate "1 - - - -".

2. Enter the code number (on Identity Card), as described in the chapter "Activating coding".

3. Confirm the code number:  
 Briefly press the **CODE/EXPERT** button. The display indicates briefly "SAFE".  
 After approx. 3 seconds the radio will play.

**Entry of incorrect code number:**  
 "SAFE" remains in the display and the radio does not play.  
 Begin again.  
 Be sure to observe the waiting periods between attempts.

### Deactivating coding

e.g., before removing the car radio:

1. The expert mode must be switched on and "SAFE" visible in the display.  
 Activate the setting.

Briefly press the **CODE/EXPERT** button.  
 The display indicates "ε 1 - - - -"

2. Enter the code number (on Identity Card), as described in the chapter "Activating coding".

3. Confirm the code number:  
 Briefly press the **CODE/EXPERT** button. The display indicates briefly "CODE".  
 After approx. 3 seconds the radio will play.  
**Coding is deactivated!**

**Entry of incorrect code number:**  
 "SAFE" remains in the display and the radio does not play.  
 Begin again.  
 Be sure to observe the waiting periods between attempts.

## Installation and removal

The figures **1** – **5** can be found at the beginning of this booklet.

### Installation materials and accessories

Your dealer can advise you as to what installation materials you will need and what accessories are available.

### Inserting the mounting frame

**Figure 1**  
 – Insert mounting frame **b** into cutout **a** of the vehicle.  
 – Bend the tabs **c** behind cutout **a** as required (depending on type of vehicle).

With cars of the VW/Audi company, from 1991 models on: make sure not to connect the contact blade **A7** with the **S** contact (supply plug PIN 4 – brown/red cable) of the car.

## Installation and Removal

### Supply voltages

**Blade contacts A:** Figure **1**

**A8** – operating voltage (earth)  
 Connect to terminal **31** (earth) of the vehicle.

**A7** +12 V operating voltage  
 Connect to terminal **30** (permanent plus) of the vehicle.

**A6** Car radio illumination  
 Connect the blade contact **A6** to terminal **58** of the vehicle.  
 When the vehicle's headlights are switched on, the illumination of the car radio can be controlled.

Blade contact **A6** not connected:  
 The car radio illumination cannot be changed.

**A5** +12 V switching voltage output (max. 0.5 A)

on blade contact A 5 when the radio is switched on.

For automatic aerial (extend/retract), aerial amplifier (operating voltage) etc.

**A4** +12 V ignition voltage  
 Connect to terminal **15** or terminal **30** of the vehicle.

– Terminal **15**, if you wish to switch the car radio on and off with the ignition/start switch.

– Terminal **30**, if you do not wish to switch the car radio on and off with the ignition/start switch.

**A2** Phone connection (Mute)  
 for car telephone or CB radio.  
 The car radio is "muted" when the car telephone or CB radio is in operation.  
 For this, the blade contact **A2** must be connected from the mute output of the telephone/CB radio to earth!



**Attention with automatic aerials!**  
**The radio switches on automatically if a connected telephone/CB radio receives a call.**

**A1** SCV connection (+)  
 for "speed-controlled Volume".

### Loudspeakers

**Blade contacts B:** Figure **2**

**Maximum output power**  
 with 4 Ω loudspeakers:  
 Peak power \_\_\_\_\_ 4 x 50 W  
 Sine power, DIN 45324 \_\_\_\_\_ 4 x 25 W

**⚠ Do not electrically connect speaker connections to each other and do not connect to chassis!**

Front speakers	Rear speakers
<b>B3</b> right-hand +	<b>B1</b> right-hand +
<b>B4</b> right-hand –	<b>B2</b> right-hand –
<b>B5</b> left-hand +	<b>B7</b> left-hand +
<b>B6</b> left-hand –	<b>B8</b> left-hand –

## Installation and Removal

### Aerial

The car radio is designed for aerials with an impedance of 75 Ω to 150 Ω. Extended aerial cables, e.g. for aerials at the rear of the car, may impair reception.

**Figures 2 and 3**  
 – If necessary, use the aerial adapter (fig. **2**).  
 – Fix the aerial adapter (fig. **2**) or aerial cable (fig. **3**) in the plastic holder.

### Additional connections

**Blade contacts C:** Figure **4**

**CD connection**  
**C13** CD bus  
**C15** Supply voltage, earth.  
**C16** +12 V supply voltage.  
**C17** Switching voltage.  
**C18** CD AF, earth.  
**C19** CD AF, left.  
**C20** CD AF, right.

### Line output

Connection for booster or active speaker.

**C 1** Rear speaker, left +  
**C 2** Rear speaker, right +  
**C 3** Earth –  
**C 4** Front loudspeaker, left +  
**C 5** Front loudspeaker, right +  
**C 6** Switching voltage for booster on/off (max. 0.3 A).

### Subwoofer output

It is possible to connect a Subwoofer power amplifier to the Subwoofer frequency separating filter integrated in the set.

**C 9** Subwoofer – Earth  
**C10** Subwoofer – AF

### Phone input

For the connection of a car telephone or CB radio (monitoring via the car radio).

**C11** Phone AF  
**C12** Phone AF, earth

### Inserting the car radio

**Figure 1**  
 – Insert the car radio all the way into the installed mounting frame **b**.  
 The car radio should snap into place.

### Removing the car radio

**Figure 5**  
 – Remove the control panel (page 4).  
 Insert both removal handles **d** as far as possible into the openings in the trim.  
 – Press both removal handles outward ↔ and slowly pull the radio out.

### Fuse T 10 A

**Figure 4**  
 Blade-type fuse T 10 A / DIN 72581 – plugged.

## D Abgleichvorschriften

### 1. Hauptplatte

**Meßgeräte:** DC-Voltmeter, Meßsender, NF-Voltmeter, Stereocoder, Wobbler, Test-Cassette 448A (Sach-Nr. 35079-023.00)

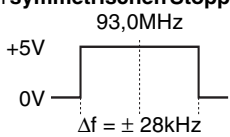
Abgleich	Vorbereitung	Abgleichvorgang
1. MW-Oszillator	MW; DC-Voltmeter an FMP604.	Mit L 612 (1) bei 531kHz auf $1,2V \pm 50mV$ abgleichen. Kontrolle bei 1602kHz auf $7,5V \pm 0,5V$ .
2. LW-Oszillator	LW; DC-Voltmeter an FMP604.	Mit L 613 (5) bei 153kHz auf $1,3V \pm 50mV$ abgleichen. Kontrolle bei 279kHz auf $5,0V \pm 0,5V$ .
3. MW-Vorkreis	Meßsender an Antenneneingang; MW; $m = 0,3$ ; $f_{mod} = 1kHz$ ; $E' \leq 10\mu V$ (20dB $\mu V$ ). NF-Voltmeter an Lautsprecher-Ausgang.	Wechselweise mit L 603 (3) bei 558kHz und mit C 606 (4) bei 1548kHz auf NF-Maximum abgleichen.
4. LW-Vorkreis	Meßsender an Antenneneingang; LW; $m = 0,3$ ; $f_{mod} = 1kHz$ ; $E' \leq 10\mu V$ (20dB $\mu V$ ). NF-Voltmeter an Lautsprecher-Ausgang.	Wechselweise mit L 604 (7) bei 162kHz und mit C 607 (8) bei 261kHz auf NF-Maximum abgleichen.
5. AM-ZF	Meßsender an Antenneneingang; MW; Frequenz 990kHz; $m = 0,3$ ; $f_{mod} = 1kHz$ ; $E' \leq 10\mu V$ (20dB $\mu V$ ). NF-Voltmeter an Lautsprecher-Ausgang.	Mit F 601 (9) auf NF-Maximum abgleichen.
6. FM-Oszillator	FM; DC-Voltmeter an FMP04.	Mit L 04 (A) bei 93,0MHz auf $2,6V \pm 20mV$ abgleichen.
7. FM-Demodulator	Meßsender an Antenneneingang; Frequenz 93,0MHz; $f_{mod} = 1kHz$ ; Hub = 22,5kHz; $E' = 100\mu V$ (40dB $\mu V$ ); NF-Voltmeter an Lautsprecher-Ausgang.	Mit F 105 (I) auf NF-Maximum abgleichen.
8. FM-Zwischenkreis	Meßsender an Antenneneingang; Frequenz 93,0MHz; $f_{mod} = 1kHz$ ; Hub = 22,5kHz; $E' = 3\mu V$ (10dB $\mu V$ ); NF-Voltmeter an Lautsprecher-Ausgang.	Mit L 03 (C) auf NF-Maximum abgleichen.
9. FM-Vorkreis	Meßsender an Antenneneingang; Frequenz 93,0MHz; $f_{mod} = 1kHz$ ; Hub = 22,5kHz; $E' = 3\mu V$ (10dB $\mu V$ ); NF-Voltmeter an Lautsprecher-Ausgang.	Mit L 01 (D) auf NF-Maximum abgleichen.
10. FM-ZF	Meßsender an Antenneneingang; Frequenz 93,0MHz; $f_{mod} = 1kHz$ ; Hub = 60kHz; $E' = 3\mu V$ (10dB $\mu V$ ); NF-Voltmeter an Lautsprecher-Ausgang.	Mit F 101 (F) auf NF-Maximum abgleichen.
11. FM-Stopp-generator	Wobbler an Antenneneingang; Mittenfrequenz 93,0MHz; $\Delta f = 100kHz$ ; $E' = 1mV$ (60dB $\mu V$ ); ohne Modulation. Oszilloskop an FMP107.	Mit F 105 (I) auf symmetrischen Stoppimpuls abgleichen. 
12. Feldstärkepegel	Meßsender an Antenneneingang; Frequenz 93,0MHz; $E' = 100\mu V$ (40dB $\mu V$ ); ohne Modulation; DC-Voltmeter zwischen CIC101-(3)(+) und CIC101-(5)(-).	Mit R 105 (H) auf $+400mV \pm 20mV$ einstellen.
14. Dolby	Test-Cassette 448A einlegen und Dolby Pegelteil 315Hz abspielen. NF-Voltmeter an FMP1107 (linker Kanal) bzw. FMP1108 (rechter Kanal) anschließen.	Mit R 1110Z (L) für den linken Kanal bzw. mit R 1113Z (M) für den rechten Kanal auf 490mV einstellen.

### 2. Abgleich Cassettenlaufwerke

**Meßgeräte:** Frequenzzähler, Test-Cassette 448A (Sach-Nr. 35079-023.00)

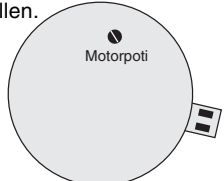
Abgleich	Vorbereitung	Abgleichvorgang
Bandgeschwindigkeit	Frequenzzähler an Lautsprecher-Ausgang anschließen. Test Cassette 448A (3150Hz-Teil) abspielen.	Mit Motorpoti auf 3150Hz einstellen. 

## GB Adjustment Procedures

### 1. Electrical Adjustment

**Test equipment:** DC Voltmeter, Test Generator, AF Voltmeter, Stereo Coder, Sweep Generator, Test Cassette 448A (Part-No 35079-023.00)

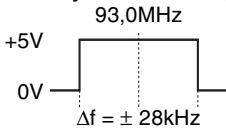
Adjustment	Preparation	Adjustment Procedure
1. MW Oscillator	MW; Connect a <b>DC Voltmeter</b> to <b>FMP604</b> .	Align with <b>L 612 (1)</b> at <b>531kHz</b> to <b>1.2V ± 50mV</b> . Check at <b>1602kHz</b> for <b>7.5V ± 0.5V</b> .
2. LW Oscillator	LW; Frequency 153kHz. Connect a <b>DC Voltmeter</b> to <b>FMP604</b> .	Align with <b>L 613 (5)</b> at 153kHz to <b>1.3V ± 50mV</b> . <b>Check</b> at <b>279kHz</b> for <b>5.0V ± 0.5V</b> .
3. MW Band Pass	Connect a Test Generator to aerial input; MW; m = 0.3; f <sub>mod</sub> = 1 kHz; E' ≤ 10μV (20dBμV). Connect <b>AF Voltmeter</b> to <b>Loudspeaker Output</b> .	Align alternating with <b>L 603 (3)</b> at <b>558kHz</b> and with <b>C 606 (4)</b> at <b>1548kHz</b> for <b>maximum AF output</b> .
4. LW Band Pass	Connect a Test Generator to aerial input; LW; m = 0.3; f <sub>mod</sub> = 1 kHz; E' ≤ 10μV (20dBμV). Connect <b>AF Voltmeter</b> to <b>Loudspeaker Output</b> .	Align alternating with <b>L 604 (7)</b> at <b>162kHz</b> and with <b>C 607 (8)</b> at <b>261kHz</b> for <b>maximum AF output</b> .
5. AM IF	Connect a Test Generator to aerial input; MW; Frequency <b>990kHz</b> ; m = 0,3; f <sub>mod</sub> = 1kHz; E' ≤ 10μV (20dBμV). Connect <b>AF Voltmeter</b> to <b>Loudspeaker Output</b> .	Align with <b>F 601 (9)</b> for <b>maximum AF output</b> .
6. FM Oscillator	FM; Connect a <b>DC Voltmeter</b> to <b>FMP04</b> .	Align with <b>L 04 (A)</b> at <b>93.0MHz</b> for <b>2.6V ± 20mV</b> .
7. FM Demodulator	Connect a Test Generator to aerial input; Frequency <b>93.0MHz</b> ; f <sub>mod</sub> = 1kHz; dev. 22.5kHz; E' ≤ 100μV (40dBμV). Connect <b>AF Voltmeter</b> to <b>Loudspeaker Output</b> .	Align with <b>F 105 (I)</b> for <b>AF maximum</b> .
8. FM Band Pass	Connect a Test Generator to aerial input; Frequency <b>93.0MHz</b> ; f <sub>mod</sub> = 1kHz; dev. 22.5kHz; E' ≤ 3μV (10dBμV). Connect <b>AF Voltmeter</b> to <b>Loudspeaker Output</b> .	Align with <b>L 03 (C)</b> for <b>AF maximum</b> .
9. FM Aerial Band Pass	Connect a Test Generator to aerial input; Frequency <b>93.0MHz</b> ; f <sub>mod</sub> = 1kHz; dev. 22.5kHz; E' ≤ 3μV (10dBμV). Connect <b>AF Voltmeter</b> to <b>Loudspeaker Output</b> .	Align with <b>L 01 (D)</b> for <b>AF maximum</b> .
10. FM IF	Connect a Test Generator to aerial input; Frequency <b>93.0MHz</b> ; f <sub>mod</sub> = 1kHz; dev. 60kHz; E' ≤ 3μV (10dBμV). Connect <b>AF Voltmeter</b> to <b>Loudspeaker Output</b> .	Align with <b>F 101 (F)</b> for <b>AF maximum</b> .
11. FM Stop Generator	Connect a Sweep Generator to aerial input; FM; Center frequency <b>93.0MHz</b> ; Δf = 100kHz; E' = 1mV (60dBμV); no modulation. Connect an <b>Oscilloscope</b> to <b>FMP107</b> .	Align <b>F 105 (I)</b> for a <b>symmetrical stop impulse</b> . 
12. Field Strength Level	Connect a Test Generator to aerial input; Frequency <b>93.0MHz</b> ; E' = 100μV (40dBμV); no modulation. Connect <b>DC Voltmeter</b> between <b>CIC101-(3) (+)</b> and <b>CIC101-(5) (-)</b> .	Align with <b>R 105 (H)</b> for <b>+400V ± 20mV</b> .
14. Dolby	Play Test Cassette 448A (315Hz Dolby part). Connect <b>AF Voltmeter</b> to <b>FMP1107</b> (left channel) resp. <b>FMP1108</b> (right channel).	Adjust <b>R 1110Z (L)</b> for the left channel resp. <b>R 1113Z (M)</b> for the right channel for <b>490mV</b> .

### 2. Adjustment of Cassette Drives

**Test equipment:** Frequency Counter, Test Cassette 448A (Sach-Nr. 35079-023.00)

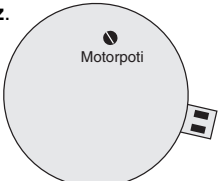
Adjustment	Preparation	Adjustment Procedure
Tape Speed	Connect <b>Frequency Counter</b> to <b>Loudspeaker Output</b> . Play Test Cassette 448A ( <b>3150Hz</b> part).	With <b>Motorpoti</b> adjust for <b>3150Hz</b> . 

**Abgleichlageplan**

**Alignment Layout**

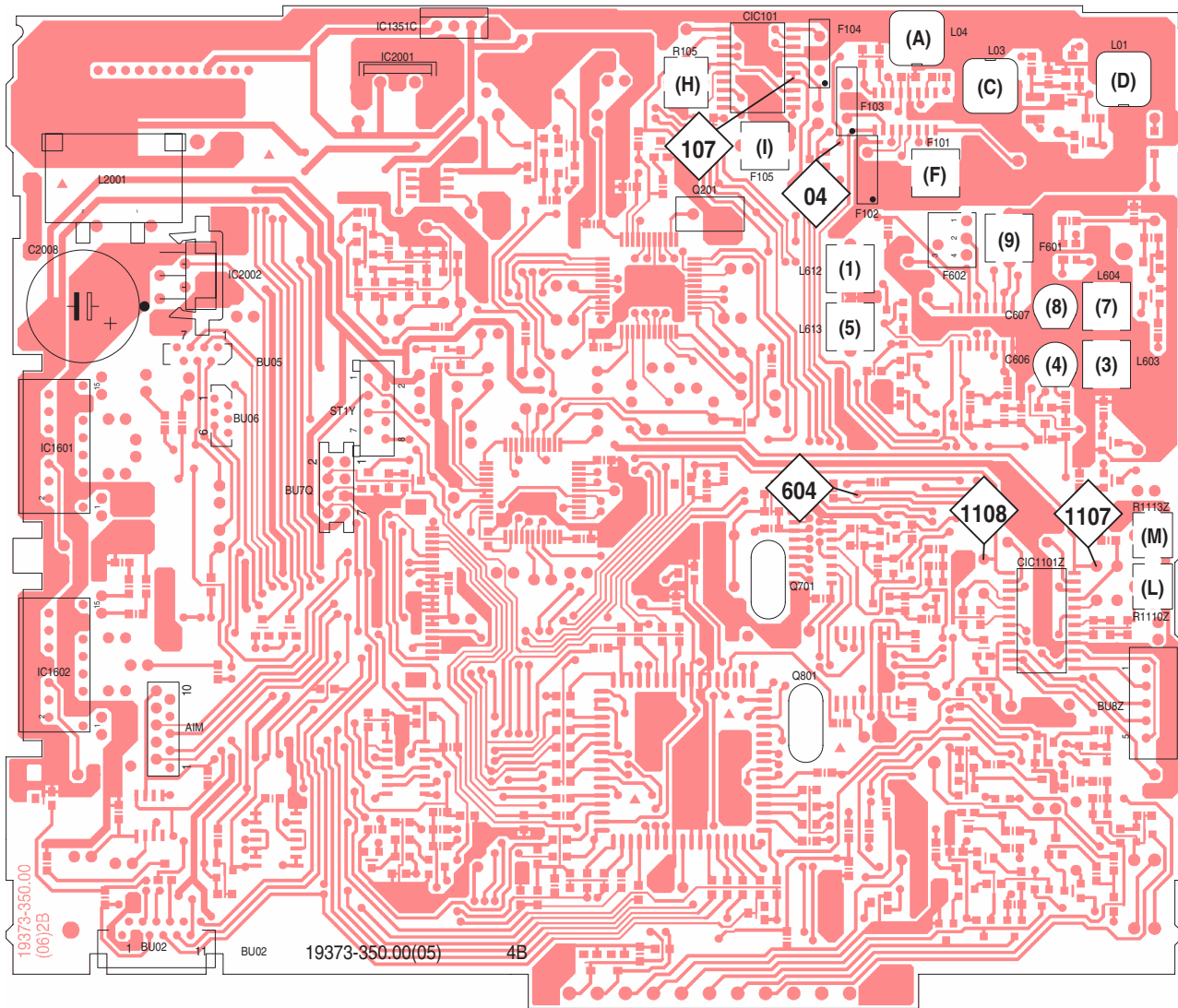

◇ **Meßpunkt (FMP...)**  
**Test Point (FMP...)**

( ) **Abgleichpunkt**  
**Adjustment Point**

Dolby Rauschunterdrückung ist hergestellt unter Lizenz von Dolby Laboratories Licensing Corporation.  
DOLBY und das Doppel-D-Symbol  sind Warenzeichen der Dolby Laboratories Licensing Corporation.  
NR = Noise Reduction (Rauschunterdrückung).

Dolby noise reduction under license from Dolby Laboratories Licensing Corporation.  
„DOLBY“ and the double D Symbol  are trademarks of Dolby Laboratories Licensing Corporation.  
NR = Noise Reduction.

Zum Abgleich die Antennennachbildungen für AM bzw. FM verwenden.  
For adjustment use the aerial dummies for AM resp. FM.

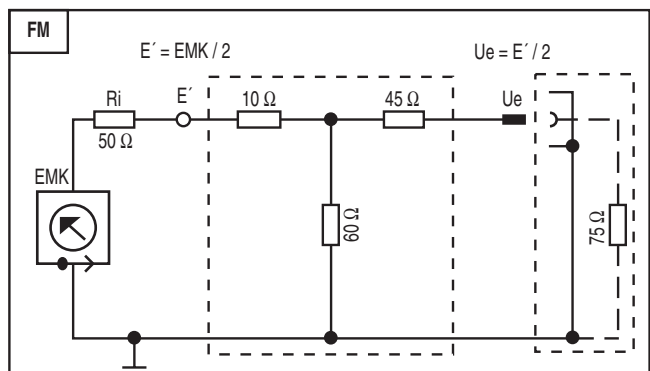
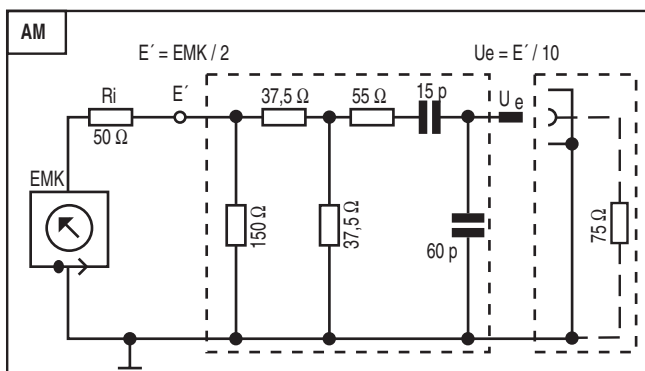



# Schaltpläne und Druckplattenabbildungen / Circuit Diagrams and Layout of PCBs

## Bauteilhinweise / Notes on Components

### WIDERSTAND/RESISTOR

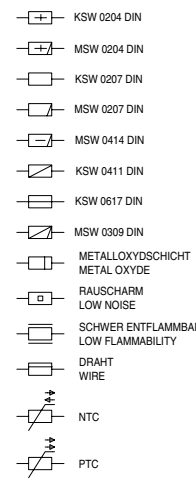

### KONDENSATOR/CAPACITOR

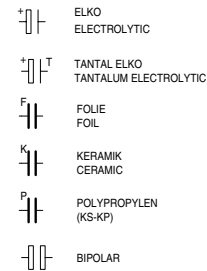

SW = SCHWARZ BLACK	BN = BRAUN BROWN	RT = ROT RED
GE = GELB YELLOW	GN = GRUEN GREEN	BL = BLAU BLUE
VI = VIOLETT VIOLET	GR = GRAU GREY	WS = WEISS WHITE
RS = ROSA PINK	OR = ORANGE	NF = NATURFARBEN NATURAL COLOUR

### KENNZEICHNUNG VON CHIP-BAUTEILEN CODING OF CHIP-COMPONENTS

CC = CHIP-KONDENSATOR/-CAPACITOR  
 CR = CHIP-WIDERSTAND/-RESISTOR  
 CD = CHIP-DIODE/-DIODE  
 CT = CHIP-TRANSISTOR  
 CL = CHIP-SPULE/-COIL  
 CROR = CHIP-BRUECKE/-JUMPER

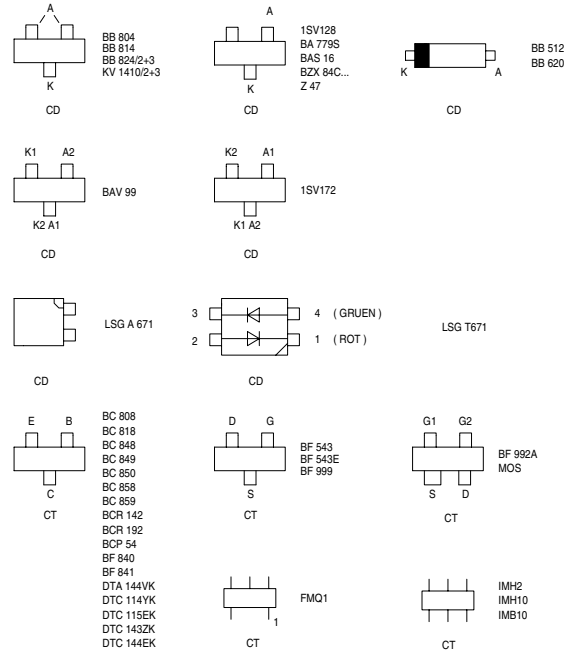

**ACHTUNG!**  
 VORSCHRIFTEN BEIM UMGANG MIT  
 MOS-BAUTEILEN BEACHTEN!

**ATTENTION!**  
 OBSERVE MOS COMPONENT HANDLING  
 INSTRUCTIONS WHEN SERVICING!

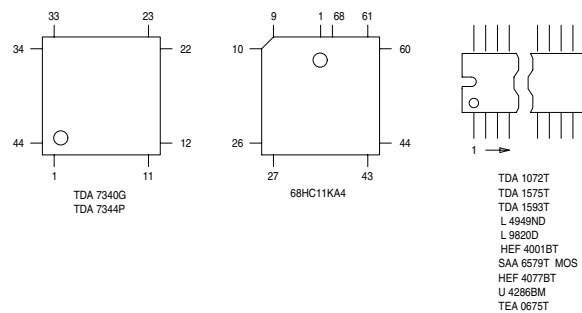

### SPULEN UND FILTER (7x7 / 5x5) COILS AND FILTERS (7x7 / 5x5)

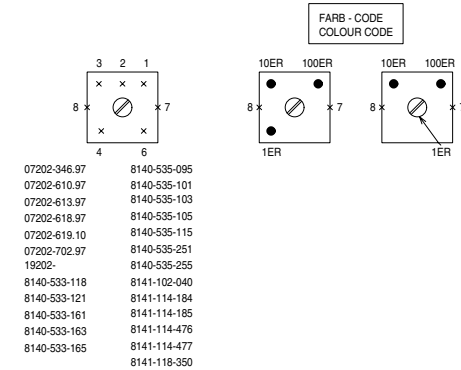

### UKW - SPULEN VHF - COILS

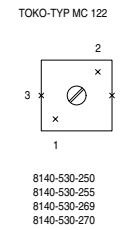

### KERAMIKFILTER CERAMIC-FILTERS

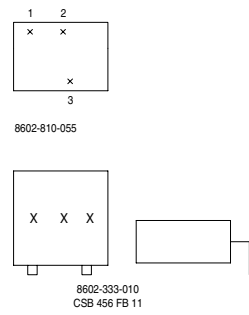

### (Vorderansicht) (front view)



### (Vorderansicht) (front view)



### (Vorderansicht) (front view)



### FARB - CODE COLOUR CODE

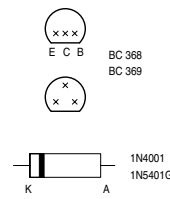

**BAUTEILANSICHT**  
 GENERELL VON OBEN, WENN NICHT  
 ANDERS VERMERKT

**COMPONENT VIEW**  
 ALL COMPONENTS FROM TOP,  
 IF NOT OTHERWISE

**AENDERUNGEN VORBEHALTEN  
 SUBJECT TO ALTERATION**

Alle Rechte vorbehalten  
 Weiterverwertung, insbesondere  
 Nachahmung oder sonstiger  
 Missbrauch des geistigen  
 Eigentums wird zivil- und  
 strafrechtlich verfolgt.

MESSPUNKTE

ABGLEICHPUNKTE

HF-Teil / RF Part

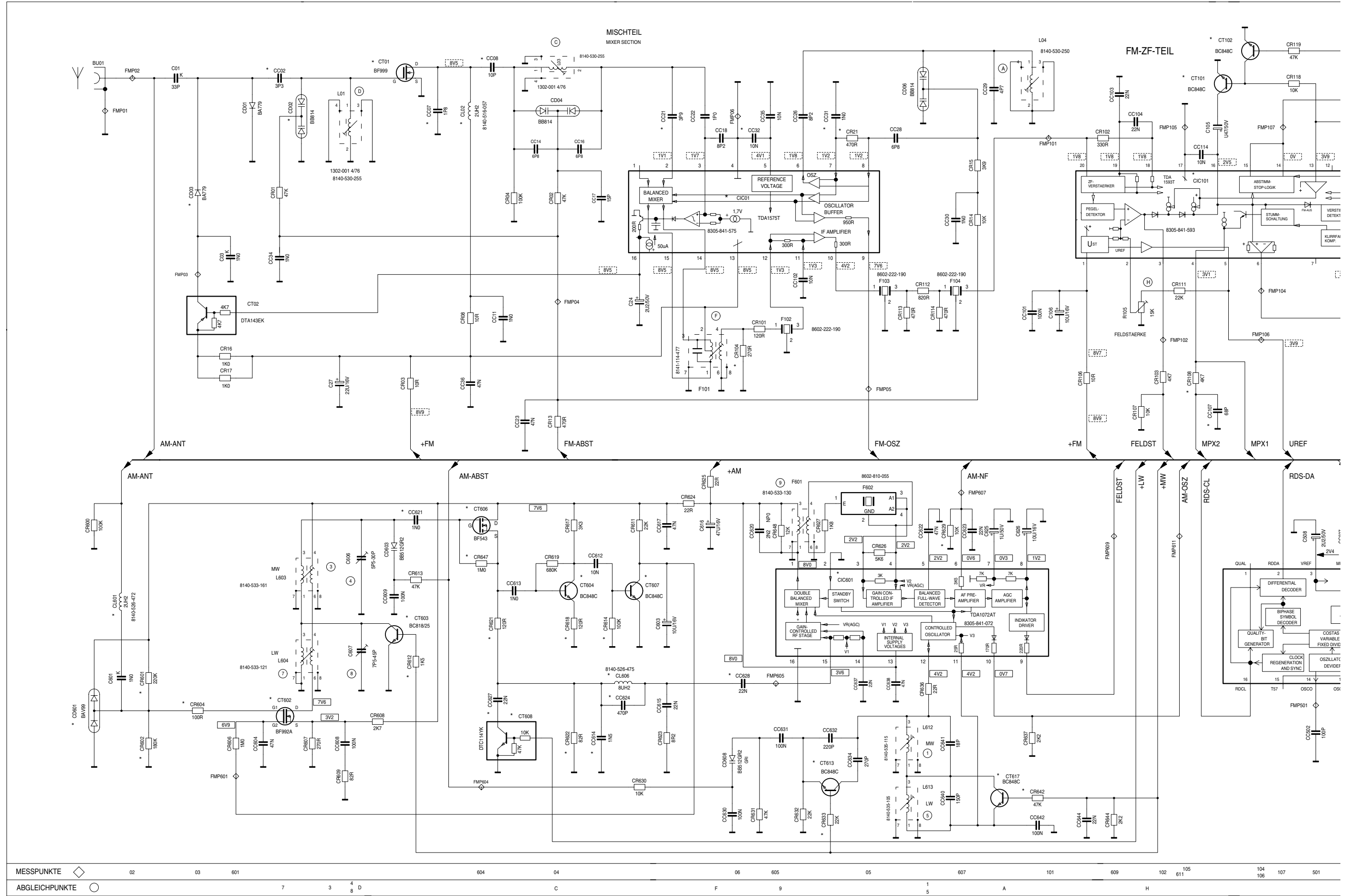

STEREO / VSA / KLANGSTELLER

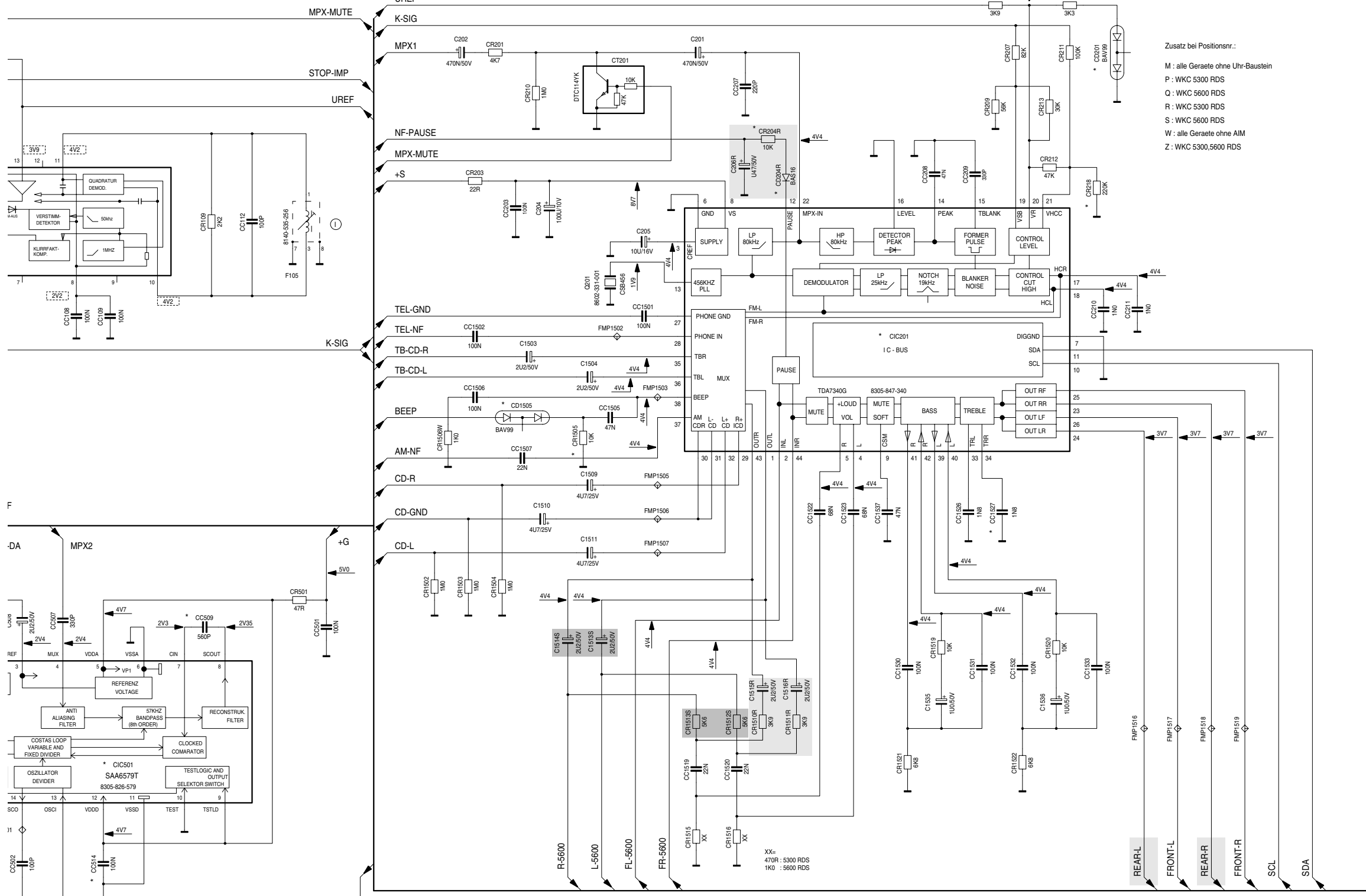

Zusatz bei Positionsnr.:

- M : alle Geräte ohne Uhr-Baustein
- P : WKC 5300 RDS
- Q : WKC 5600 RDS
- R : WKC 5300 RDS
- S : WKC 5600 RDS
- W : alle Geräte ohne AIM
- Z : WKC 5300,5600 RDS

ALLE SPANNUNGEN GEMESSEN BEI UB=14V GEGEN MINUS  
 ALL VOLTAGES MEASURED AT UB=14V WITH RESPECT TO NEGATIV

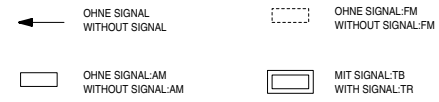

HAUPTPLATTE 19373-091.00  
 MAIN BOARD

5300 RDS

5600 RDS

\* = BAUTEILE REFLOWSEITE

Alle Rechte vorbehalten  
 Weiterverwertung, insbesondere  
 Nachahmung oder sonstiger  
 Missbrauch des geistigen  
 Eigentums wird zivil- und  
 strafrechtlich verfolgt.

Prozessor-Teil / Processor Part

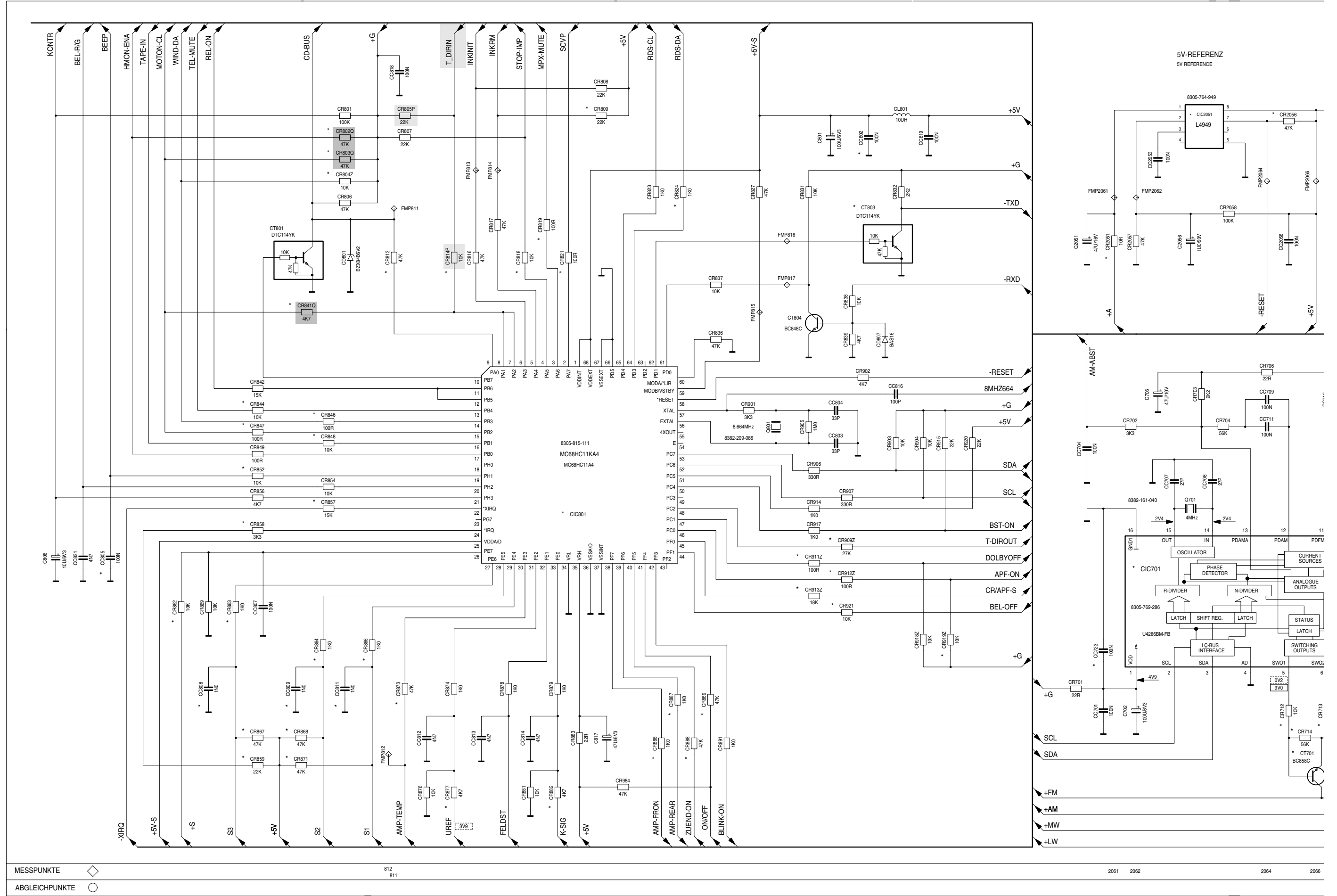

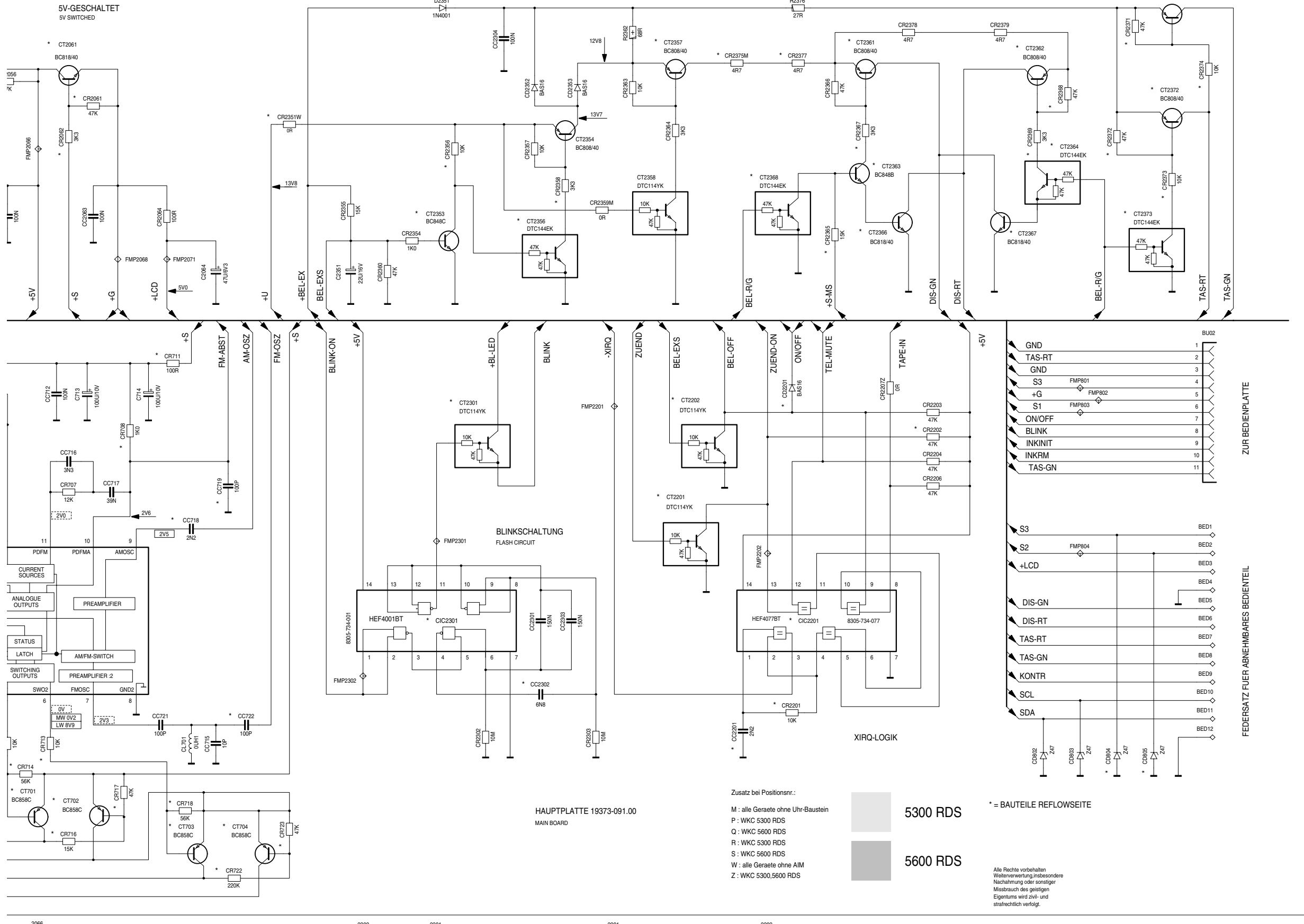

2066

2302

2301

2201

2202

Bedienplatte / Operating Board

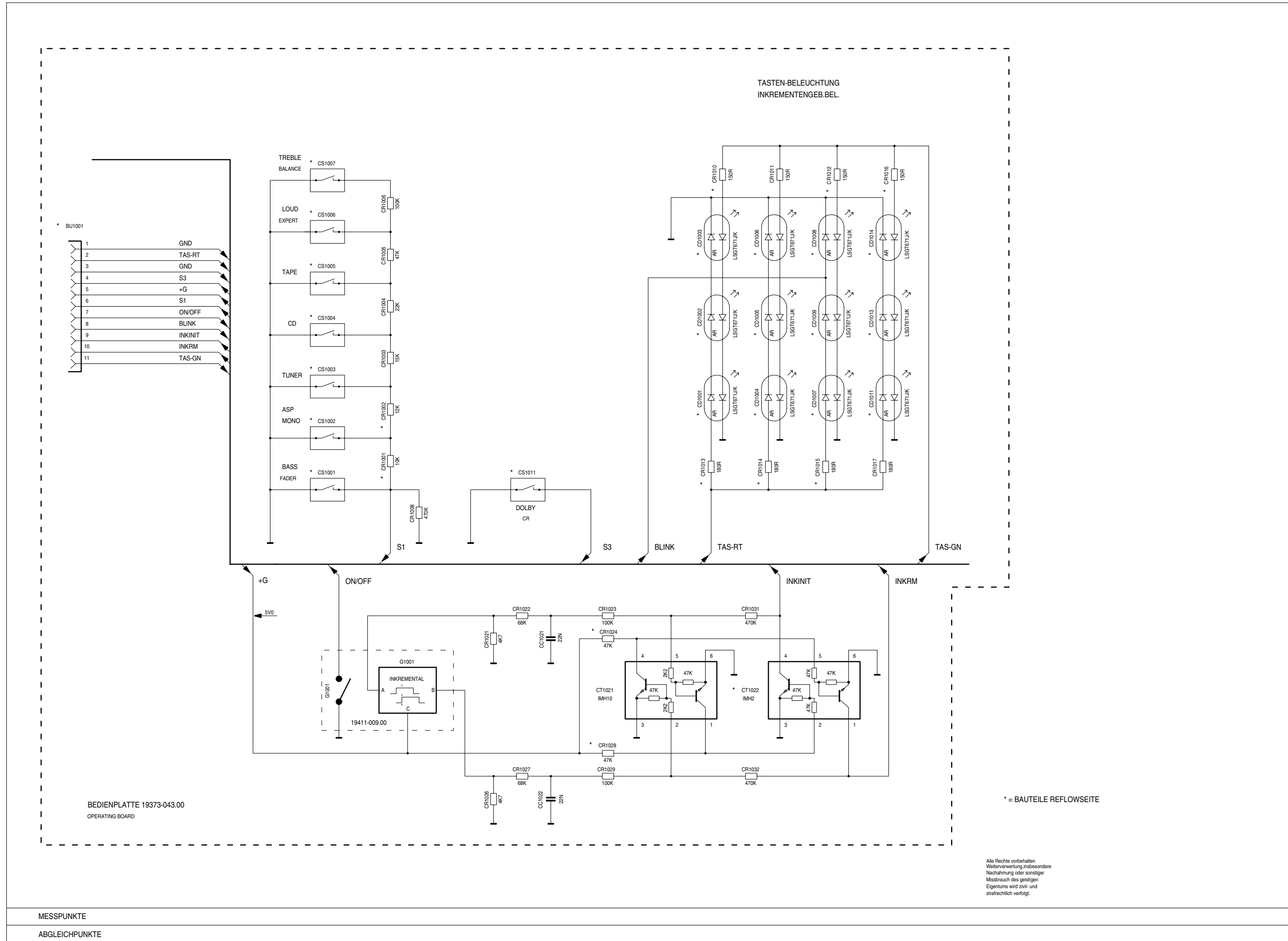



Cassetten-Teil / Cassette Part

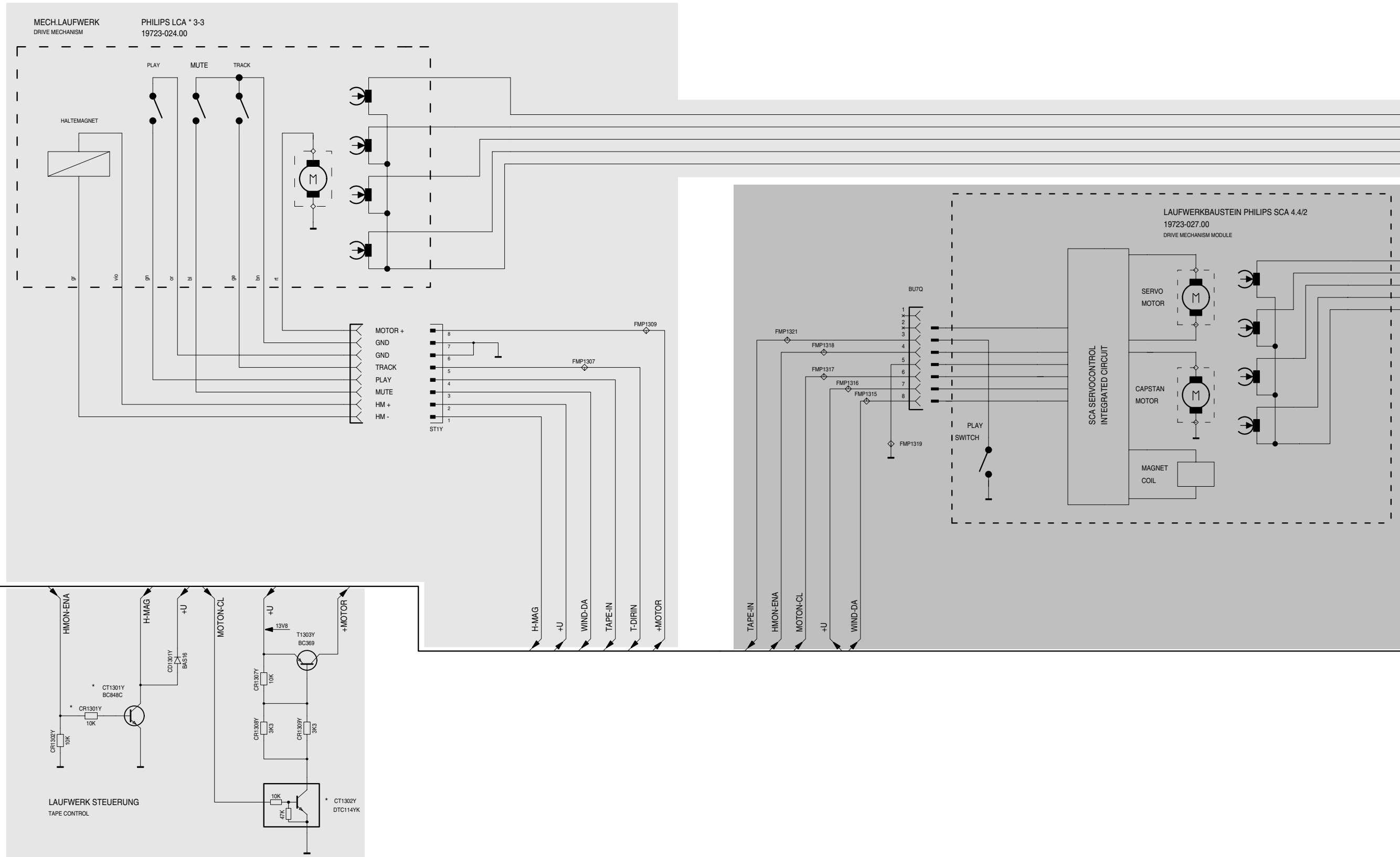

MESSPUNKTE

ABGLEICHPUNKTE



1321 1318 1316 1315 1319  
1317





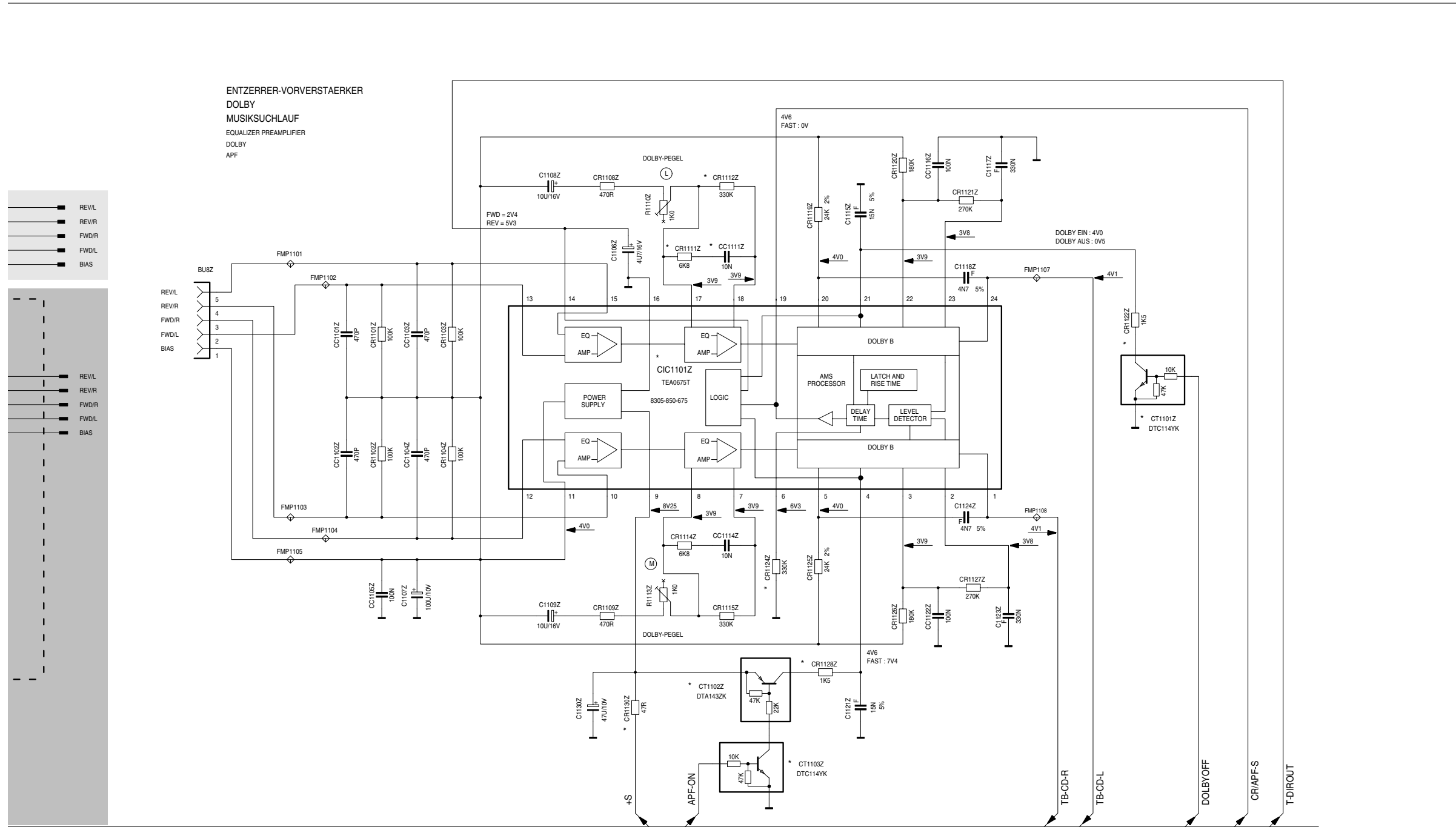

ALLE SPANNUNGEN GEMESSEN BEI UB=-14V GEGEN MINUS  
ALL VOLTAGES MEASURED AT UB=-14V WITH RESPECT TO NEGATIV

- OHNE SIGNAL WITHOUT SIGNAL
- OHNE SIGNAL-AM WITHOUT SIGNAL-AM
- OHNE SIGNAL-FM WITHOUT SIGNAL-FM
- MIT SIGNAL-TB WITH SIGNAL-TB
- MIT SIGNAL-TR WITH SIGNAL-TR

Zusatz bei Positionsnr.:  
M : alle Gerate ohne Uhr-Baustein  
Q : WKC 5600 RDS  
S : WKC 5600 RDS  
W : alle Gerate ohne AIM  
Z : WKC 5300 RDS, WKC 5600 RDS

5300 RDS  
5600 RDS

HAUPTPLATTE 19373-091.00  
MAIN BOARD

\* = BAUTEILE REFLOWSEITE

Alle Rechte vorbehalten  
Weiterverwertung insbesondere  
Nachahmung oder sonstiger  
Missbrauch des geistigen  
Eigentums wird zivil- und  
strafrechtlich verfolgt.

1101 1102  
1103 1104  
1105

1107  
1108

M L

NF-Teil / AF Part

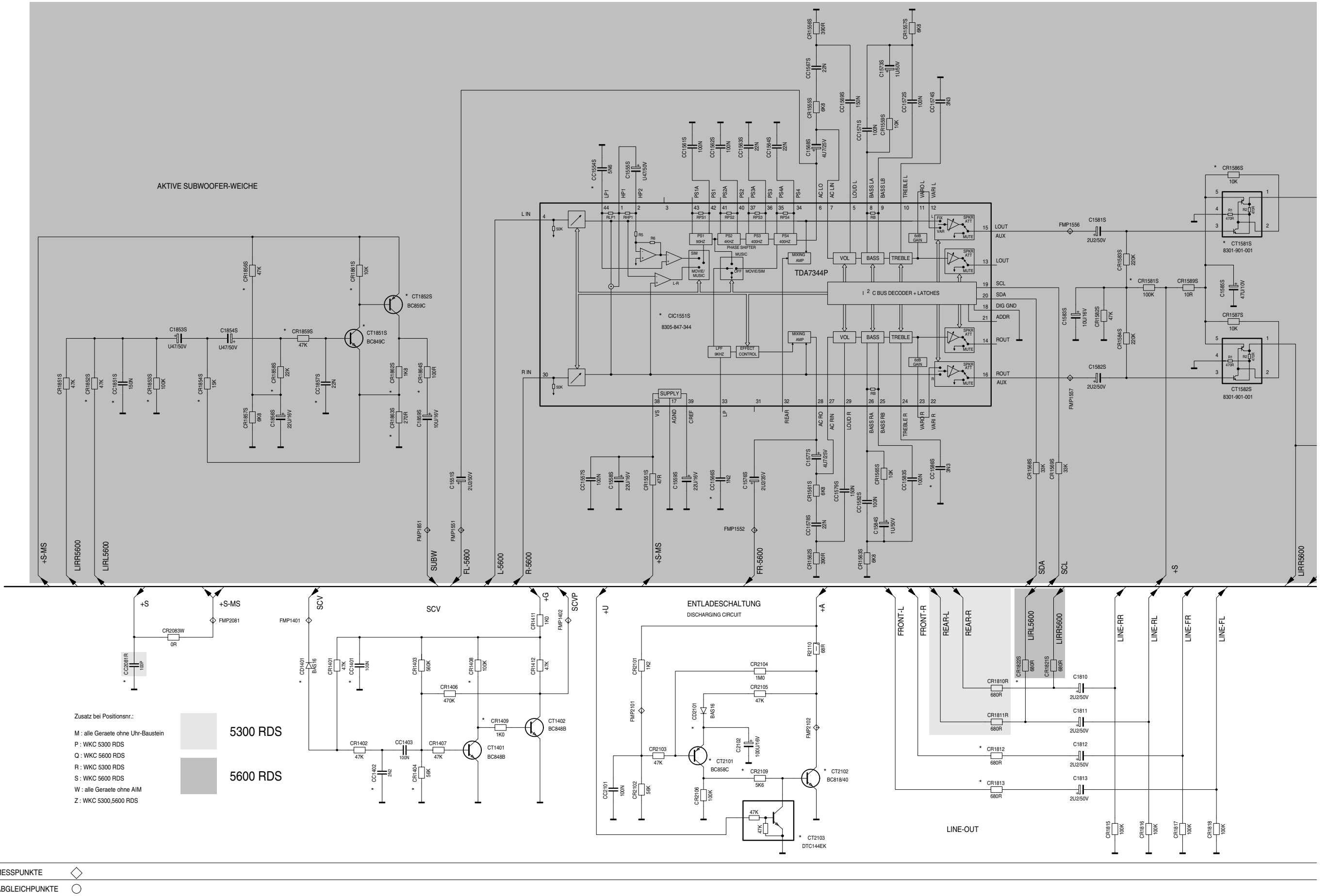

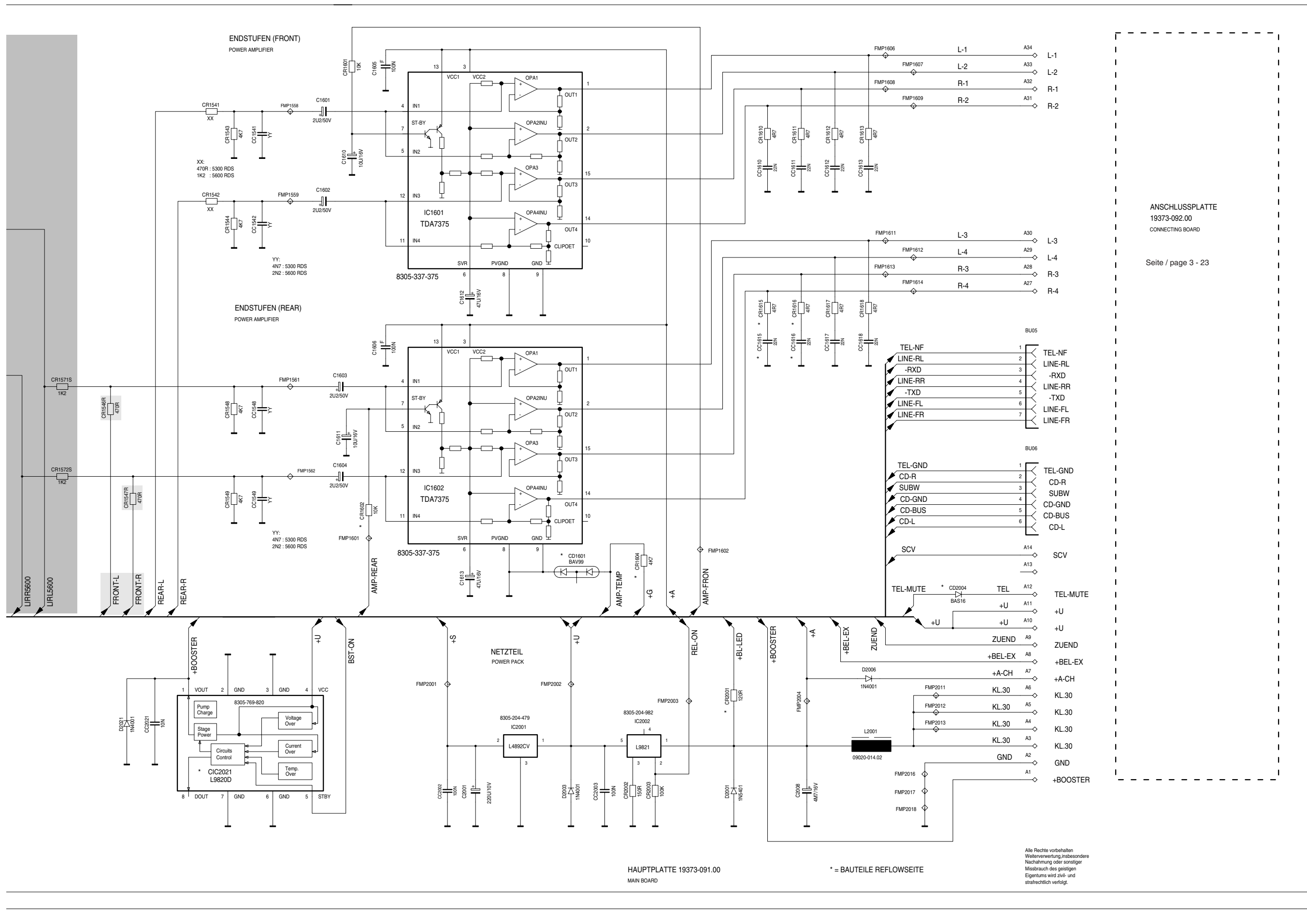

ANSCHLUSSPLATTE  
19373-092.00  
CONNECTING BOARD

Seite / page 3 - 23

HAUPTPLATTE 19373-091.00  
MAIN BOARD

\* = BAUTEILE REFLOWSEITE

Alle Rechte vorbehalten  
Weiterverwertung, insbesondere  
Nachahmung oder sonstige  
Missbrauch des geistigen  
Eigentums wird zivil- und  
strafrechtlich verfolgt.

**Anschlußplatte / Connecting Board**

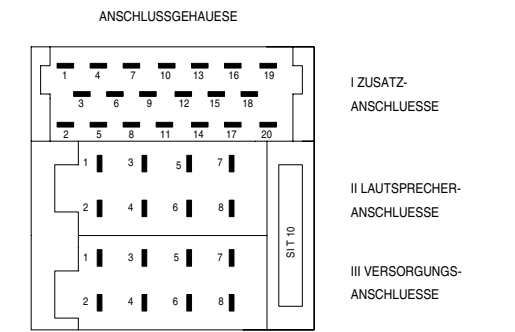
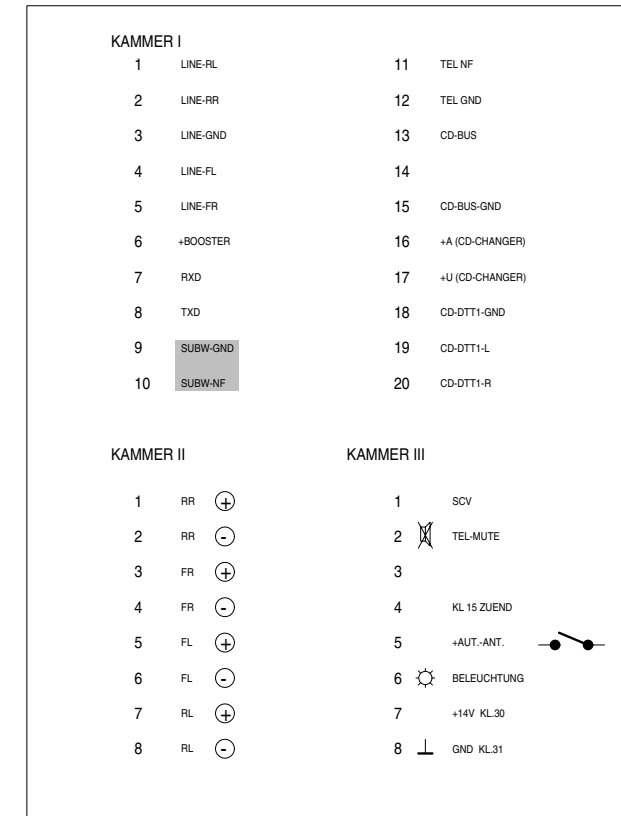
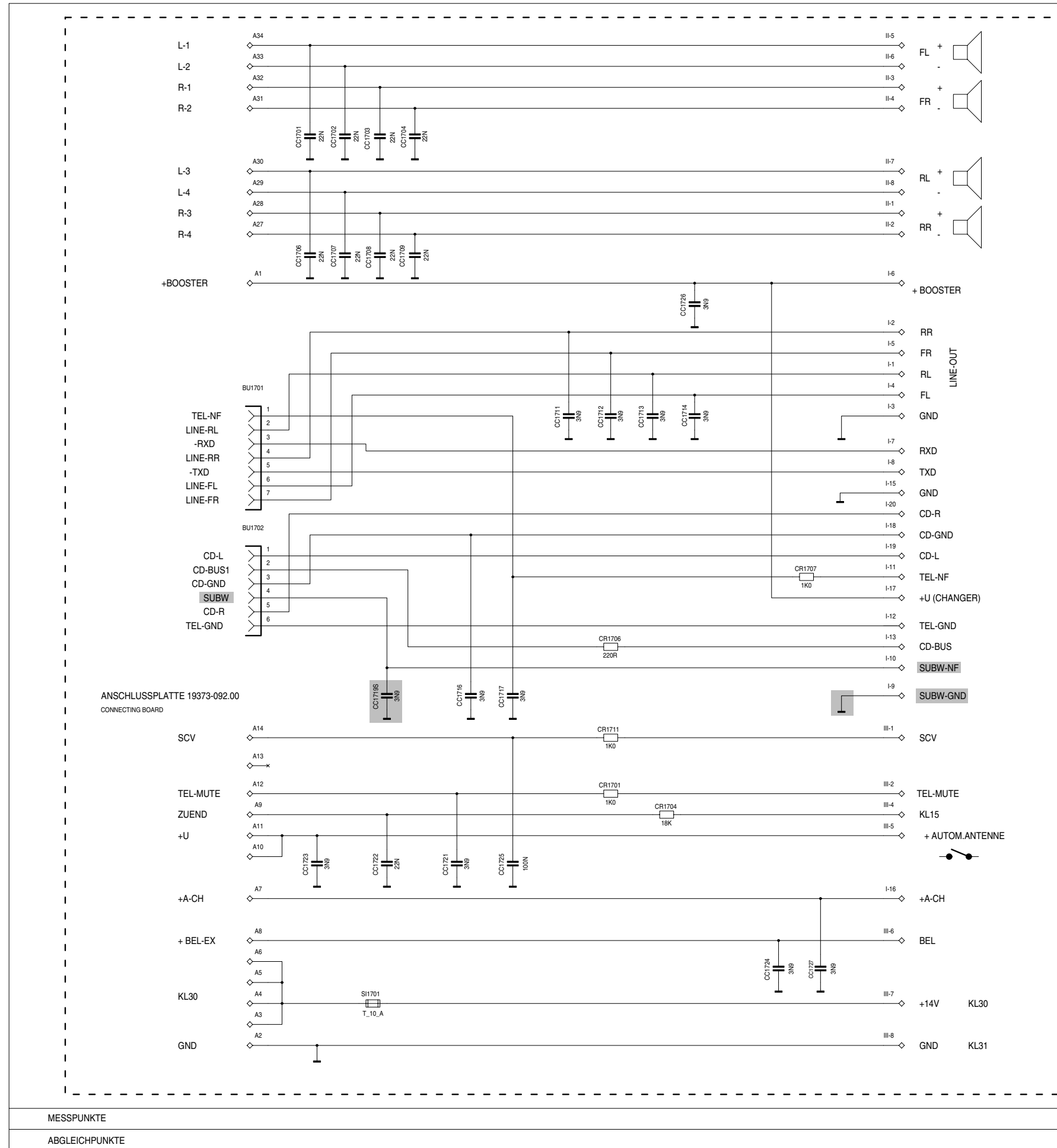

ZUSATZ BEI POSITIONSNR.:

- M : ALLE GERAETE OHNE UHR-BAUSTEIN
- P : WKC 5300 RDS
- Q : WKC 5600 RDS
- R : WKC 5300 RDS
- S : WKC 5600 RDS
- W : ALLE GERAETE OHNE AIM
- Z : WKC 5300 RDS, WKC 5600 RDS

5300 RDS

5600 RDS

Alle Rechte vorbehalten  
 Weiterverwertung, insbesondere  
 Nachahmung oder sonstiger  
 Mißbrauch des geistigen  
 Eigentums wird zivil- und  
 strafrechtlich verfolgt.

MESSPUNKTE  
 ABGLEICHPUNKTE

# Hauptplatte

Bauteile der Bestückungsseite, Sicht auf Bestückungsseite  
 Components of Component Side, View on Component Side

blau Lötseite  
 blue Solder Side  
 rot Bestückungsseite  
 red Component Side

## Koordinaten der Bauteile Coordinates of Components

Pos.-Nr./ Pos. No.	Koordinaten/ Coordinates		Pos.-Nr./ Pos. No.	Koordinaten/ Coordinates	
	X	Y		X	Y
BU01	162	140	C1582S	66	90
BU02	22	10	C1583S	77	93
BU05	28	96	C1584S	73	64
BU06	32	87	C1585S	71	99
BU07Q	49	76	C1601	17	78
BU08Z	168	45	C1602	17	86
C01	166	130	C1603	17	47
C03	154	126	C1604	17	54
C24	148	123	C1605	19	72
C27	143	124	C1606	19	38
C102	81	134	C1610	19	82
C105	119	131	C1611	20	50
C106	99	143	C1612	9	67
C201	87	130	C1613	12	34
C202	90	136	C1810	32	75
C204	107	108	C1811	32	69
C205	107	101	C1812	21	92
C508	127	40	C1813	27	91
C601	168	118	C1853S	66	103
C603	167	82	C1854S	57	101
C606	154	94	C1856S	61	114
C607	154	103	C1859S	35	101
C616	167	88	C2001	71	135
C625	132	111	C2008	12	103
C626	135	105	C2051	12	22
C702	117	55	C2056	18	21
C706	108	55	C2064	131	23
C713	106	62	C2351	152	29
C714	106	69	D2001	34	119
C801	93	60	D2003	57	130
C806	69	22	D2021	68	122
C817	99	18	D2351	168	17
C1106Z	156	43	D2362N	136	41
C1107Z	168	34	F101	136	122
C1108Z	169	55	F102	126	123
C1109Z	167	76	F103	123	133
C1115Z	163	62	F104	119	140
C1117Z	153	71	F105	111	126
C1118Z	160	62	F601	147	113
C1121Z	140	63	F602	139	113
C1123Z	147	71	IC1351C	66	144
C1124Z	143	63	IC1601	8	82
C1130Z	148	44	IC1602	8	50
C1353C	67	57	IC2001	58	135
C1354C	77	142	IC2002	28	107
C1503	87	92	L01	164	136
C1504	92	90	L03	144	135
C1509	82	106	L04	134	142
C1510	82	101	L603	161	94
C1511	81	96	L604	161	103
C1513S	104	88	L612	124	108
C1514S	113	89	L613	124	100
C1515R	108	91	L2001	16	120
C1516R	107	96	Q201	103	116
C1535	100	91	Q701	112	63
C1536	96	94	Q801	117	42
C1551S	95	85	R105	100	136
C1555S	87	86	R1110Z	168	62
C1558S	66	76	R1113Z	168	69
C1559S	90	76	R2110	72	122
C1568S	78	88	R2362	157	25
C1573S	68	84	R2376	165	17
C1576S	84	64	ST001Y	55	88
C1577S	79	63	T1303Y	62	91
C1581S	71	93			

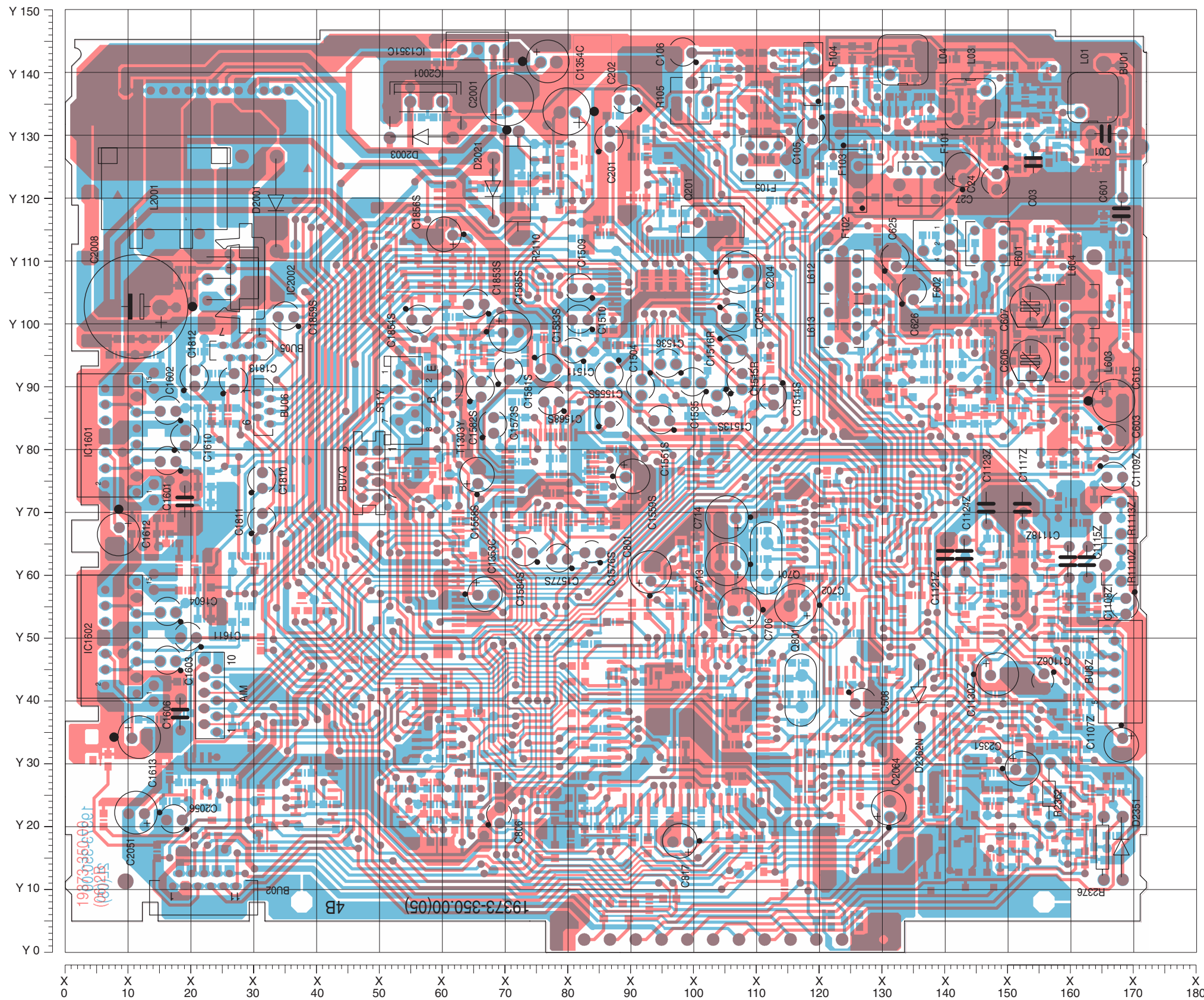

**Für die tatsächliche Bauteilbestückung ist das Schaltbild maßgebend!**  
**The circuit diagram is relevant for the actual component assembly!**

**Bauteile der Bestückungsseite, Sicht auf Lötseite**  
**Components of Component Side, View on Solder Side**

**blau Lötseite**  
**blue Solder Side**

**rot Bestückungsseite**  
**red Component Side**

**Koordinaten der Bauteile**  
**Coordinates of Components**

Pos.-Nr./ Pos. No.	Koordinaten/ Coordinates		Pos.-Nr./ Pos. No.	Koordinaten/ Coordinates	
	X	Y		X	Y
BU01	162	140	C1582S	66	90
BU02	22	10	C1583S	77	93
BU05	28	96	C1584S	73	64
BU06	32	87	C1585S	71	99
BU07Q	49	76	C1601	17	78
BU08Z	168	45	C1602	17	86
C01	166	130	C1603	17	47
C03	154	126	C1604	17	54
C24	148	123	C1605	19	72
C27	143	124	C1606	19	38
C102	81	134	C1610	19	82
C105	119	131	C1611	20	50
C106	99	143	C1612	9	67
C201	87	130	C1613	12	34
C202	90	136	C1810	32	75
C204	107	108	C1811	32	69
C205	107	101	C1812	21	92
C508	127	40	C1813	27	91
C601	168	118	C1853S	66	103
C603	167	82	C1854S	57	101
C606	154	94	C1856S	61	114
C607	154	103	C1859S	35	101
C616	167	88	C2001	71	135
C625	132	111	C2008	12	103
C626	135	105	C2051	12	22
C702	117	55	C2056	18	21
C706	108	55	C2064	131	23
C713	106	62	C2351	152	29
C714	106	69	D2001	34	119
C801	93	60	D2003	57	130
C806	69	22	D2021	68	122
C817	99	18	D2351	168	17
C1106Z	156	43	D2362N	136	41
C1107Z	168	34	F101	136	122
C1108Z	169	55	F102	126	123
C1109Z	167	76	F103	123	133
C1115Z	163	62	F104	119	140
C1117Z	153	71	F105	111	126
C1118Z	160	62	F601	147	113
C1121Z	140	63	F602	139	113
C1123Z	147	71	IC1351C	66	144
C1124Z	143	63	IC1601	8	82
C1130Z	148	44	IC1602	8	50
C1353C	67	57	IC2001	58	135
C1354C	77	142	IC2002	28	107
C1503	87	92	L01	164	136
C1504	92	90	L03	144	135
C1509	82	106	L04	164	142
C1510	82	101	L603	161	94
C1511	81	96	L604	161	103
C1513S	104	88	L612	124	108
C1514S	113	89	L613	124	100
C1515R	108	91	L2001	16	120
C1516R	107	96	Q201	103	116
C1535	100	91	Q701	112	63
C1536	96	94	Q801	117	42
C1551S	95	85	R105	100	136
C1555S	87	86	R1110Z	168	62
C1558S	66	76	R1113Z	168	69
C1559S	90	76	R2110	72	122
C1568S	78	88	R2362	157	25
C1573S	68	84	R2376	165	17
C1576S	84	64	ST001Y	55	88
C1577S	79	63	T1303Y	62	91
C1581S	71	93			

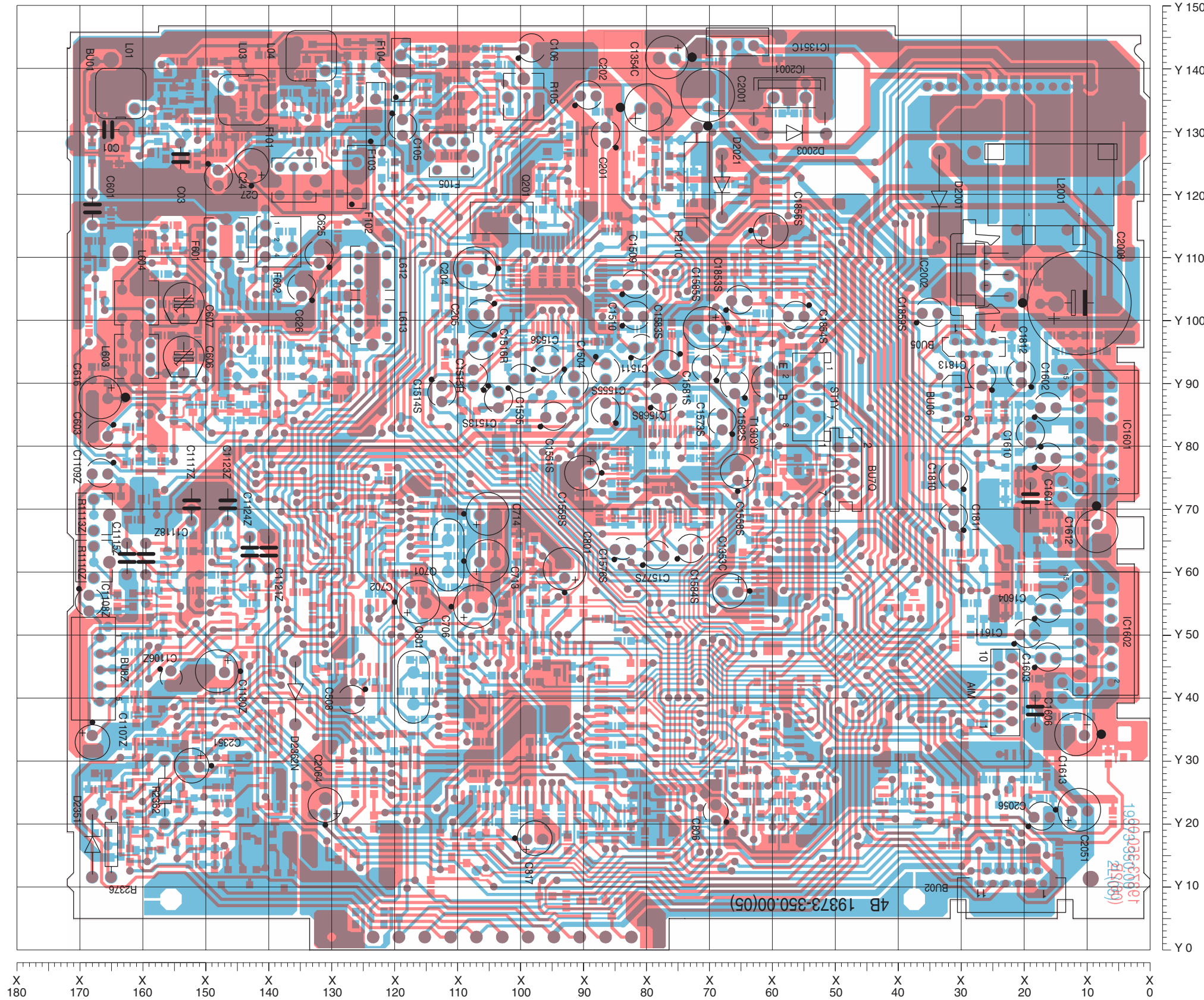

**Für die tatsächliche Bauteilbestückung ist das Schaltbild maßgebend!**  
**The circuit diagram is relevant for the actual component assembly!**



**Bauteile der Lötseite, Sicht auf Lötseite**  
**Components of Solder Side, View on Solder Side**

**blau Lötseite**  
**blue Solder Side**

**rot Bestückungsseite**  
**red Component Side**

**Koordinaten der Bauteile**  
**Coordinates of Components**

Pos.-Nr./ Pos. No.	Koordinaten/ Coordinates		Pos.-Nr./ Pos. No.	Koordinaten/ Coordinates		Pos.-Nr./ Pos. No.	Koordinaten/ Coordinates	
	X	Y		X	Y		X	Y
CC11	153	132	CC2002	60	133	CR916T	125	34
CC14	147	140	CC2003	56	133	CR917	108	36
CC16	140	138	CC2021	67	122	CR918Z	124	32
CC17	150	141	CC2053	19	27	CR920	28	36
CC18	137	130	CC2058	26	27	CR984	44	20
CC22	137	133	CC2101	74	119	CR1101Z	162	50
CC23	121	125	CC2301	38	26	CR1102Z	158	51
CC26	129	139	CC2303	38	24	CR1103Z	162	38
CC28	126	138	CC2304	168	26	CR1104Z	162	43
CC29	134	139	CD01	164	126	CR1108Z	165	57
CC30	128	143	CD04	143	138	CR1109Z	165	72
CC34	141	142	CD06	133	143	CR1114Z	152	57
CC35	128	133	CD07	158	130	CR1115Z	148	60
CC36	145	129	CD603	155	88	CR1119Z	159	57
CC101	105	143	CD608	133	89	CR1120Z	156	60
CC102	128	128	CD801	88	44	CR1121Z	153	66
CC103	110	143	CD802	125	5	CR1125Z	143	58
CC104	115	143	CD803	121	5	CR1126Z	143	55
CC108	111	136	CD807	99	65	CR1127Z	148	66
CC109	111	133	CD1301Y	57	95	CR1302Y	53	77
CC112	111	126	CD2352	164	26	CR1307Y	63	89
CC114	116	135	CD2353	158	25	CR1308Y	63	80
CC203	106	112	CL701	122	72	CR1309Y	63	82
CC208	99	107	CL801	104	49	CR1401	59	18
CC209	97	107	CR01	155	141	CR1402	53	26
CC210	92	107	CR02	144	143	CR1403	63	26
CC211	95	107	CR03	124	118	CR1406	63	24
CC212	103	118	CR04	144	134	CR1407	59	24
CC501	125	37	CR08	149	132	CR1411	59	21
CC502	126	51	CR13	121	123	CR1412	63	21
CC507	130	45	CR14	123	143	CR1502	83	93
CC604	160	114	CR15	125	143	CR1503	82	99
CC608	152	103	CR16	149	129	CR1504	82	109
CC609	148	87	CR17	149	127	CR1506W	104	83
CC611	157	98	CR101	130	120	CR1507T	86	114
CC612	162	83	CR102	115	141	CR1508T	86	117
CC613	158	78	CR103	110	141	CR1510R	116	89
CC615	142	89	CR106	103	141	CR1511R	111	95
CC617	162	94	CR107	111	138	CR1515	113	106
CC620	153	114	CR109	111	131	CR1516	113	104
CC622	140	104	CR111	103	133	CR1519	102	94
CC623	140	107	CR112	122	137	CR1520	97	97
CC630	129	88	CR113	120	135	CR1521	95	91
CC631	132	93	CR114	116	137	CR1522	89	97
CC632	138	94	CR122	115	77	CR1541	22	77
CC633	138	96	CR119	113	120	CR1542	22	82
CC634	138	91	CR201	87	133	CR1543	22	72
CC637	146	97	CR203	108	112	CR1544	22	84
CC638	146	100	CR207	98	115	CR1546R	32	63
CC640	129	102	CR209	94	118	CR1547R	22	61
CC641	131	106	CR210	91	127	CR1548	28	50
CC642	123	100	CR211	98	118	CR1549	22	56
CC644	128	93	CR212	96	123	CR1551S	63	69
CC701	117	57	CR120	96	120	CR1553S	78	85
CC704	123	57	CR501	124	43	CR1556S	78	76
CC707	111	63	CR600	168	132	CR1557S	72	88
CC708	111	67	CR606	157	111	CR1559S	72	80
CC709	123	64	CR607	157	108	CR1561S	80	69
CC711	123	67	CR608	152	98	CR1562S	88	69
CC712	105	64	CR609	156	103	CR1563S	70	69
CC715	122	75	CR611	152	94	CR1565S	78	69
CC716	115	68	CR613	146	84	CR1568S	69	64
CC717	115	71	CR617	165	93	CR1569S	63	64
CC721	123	69	CR619	162	78	CR1571S	29	55
CC803	114	41	CR620	169	127	CR1572S	22	58
CC804	114	44	CR623	144	87	CR1582S	76	98
CC807	84	20	CR624	165	90	CR1583S	73	95
CC812	88	23	CR625	152	87	CR1584S	68	95
CC813	92	19	CR626	138	114	CR1587S	65	99
CC814	99	22	CR627	144	113	CR1589S	68	100
CC816	117	49	CR630	142	84	CR1601	22	79
CC818	99	45	CR631	128	91	CR1610	14	95
CC819	105	23	CR632	133	96	CR1611	16	98
CC821	98	33	CR636	140	99	CR1612	12	69
CC1101Z	162	48	CR637	142	94	CR1613	16	69
CC1102Z	158	53	CR644	128	96	CR1617	11	37
CC1103Z	162	40	CR648	153	111	CR1618	19	43
CC1104Z	162	45	CR701	115	52	CR1810R	35	74
CC1105Z	165	54	CR702	123	59	CR1811R	35	71
CC1114Z	148	57	CR703	112	58	CR1815	26	84
CC1116Z	153	64	CR704	123	62	CR1816	26	87
CC1122Z	149	64	CR705	108	64	CR1817	21	96
CC1356C	69	141	CR707	115	66	CR1818	24	92
CC1357C	60	142	CR801	72	20	CR1821S	28	63
CC1403	59	26	CR805P	62	74	CR1851S	62	101
CC1501	82	111	CR806	98	43	CR1857S	61	116
CC1502	82	114	CR807	97	55	CR2002	19	106
CC1505	100	83	CR808	51	53	CR2003	19	109
CC1506	100	86	CR816	85	53	CR2057	17	24
CC1507	124	116	CR817	84	49	CR2058	23	24
CC1519	113	101	CR823	119	60	CR2083W	148	41
CC1520	111	99	CR827	104	44	CR2101	74	124
CC1522	109	106	CR828C	69	29	CR2102	74	121
CC1523	109	103	CR829C	71	29	CR2103	78	124
CC1526	86	99	CR831	97	58	CR2104	78	126
CC1530	100	98	CR832	97	50	CR2105	78	129
CC1531	102	98	CR836	112	46	CR2106	78	121
CC1532	92	97	CR837	101	54	CR2203	61	33
CC1533	95	97	CR838	99	48	CR2204	61	31
CC1537	102	107	CR839	100	62	CR2206	61	31
CC1541	22	74	CR842	85	38	CR2207Z	66	32
CC1542	22	87	CR849	85	36	CR2208C	66	29
CC1548	28	53	CR851C	85	33	CR2302	42	24
CC1549	22	53	CR854	98	31	CR2303	38	29
CC1557S	85	74	CR856	85	30	CR2354	151	32
CC1561S	84	79	CR869	84	23	CR2355	151	34
CC1562S	84	77	CR874	91	22	CR2357	148	24
CC1563S	78	73	CR876	88	20	CR2359M	163	19
CC1564S	90	73	CR878	94	22	CR2360	148	29
CC1567S	78	82	CR879	96	22	CR2361N	167	19
CC1569S	78	79	CR881	101	22	CR2363	160	22
CC1571S	72	85	CR883	105	21	CR2364	158	16
CC1572S	72	83	CR891	110	18	CR2366	152	19
CC1574S	72	78	CR892C	107	28	CR2378	152	14
CC1578S	85	69	CR894C	107	26	CR2379	152	16
CC1579S	83	69	CR901	117	46	CR2381C	162	33
CC1582S	75	69	CR902	105	38	CT02	153	126
CC1583S	73	69	CR903	118	26	CT201	91	130
CC1610	8	95	CR904	119	32	CT801	93	44
CC1611	10	98	CR905	118	41	CR804	101	58
CC1612	12	67	CR906	117	37	CT1582S	64	95
CC1613	16	67	CR907	117	34	CT2354	153	23
CC1617	15	37	CR914	106	33	CT2358	163	16
CC1618	19	38	CR915	105	41			

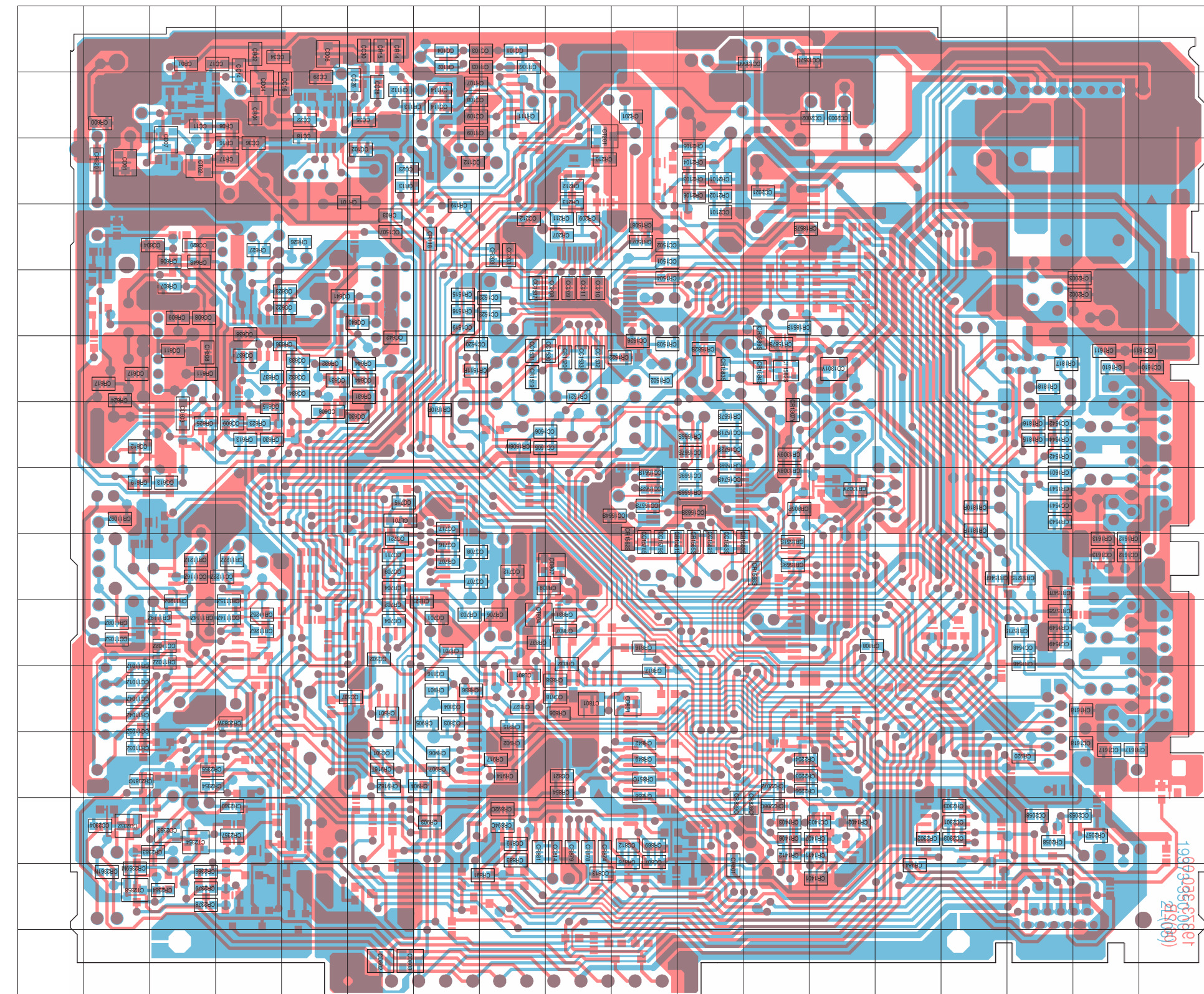

**Für die tatsächliche Bauteilbestückung ist das Schaltbild maßgebend!**  
**The circuit diagram is relevant for the actual component assembly!**



### Anschlußplatte / Connecting Board

### Bedienplatte / Operating Board

**Bauteile der Bestückungsseite, Sicht auf Bestückungsseite**  
**Components of Component Side, View on Component Side**

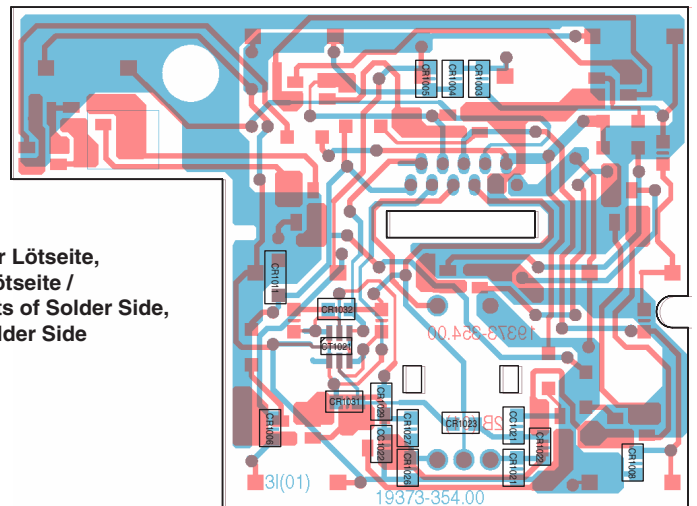
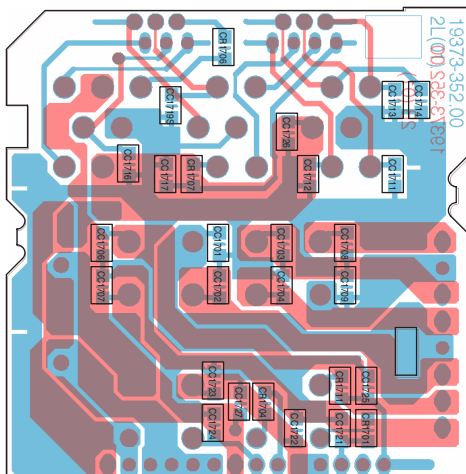
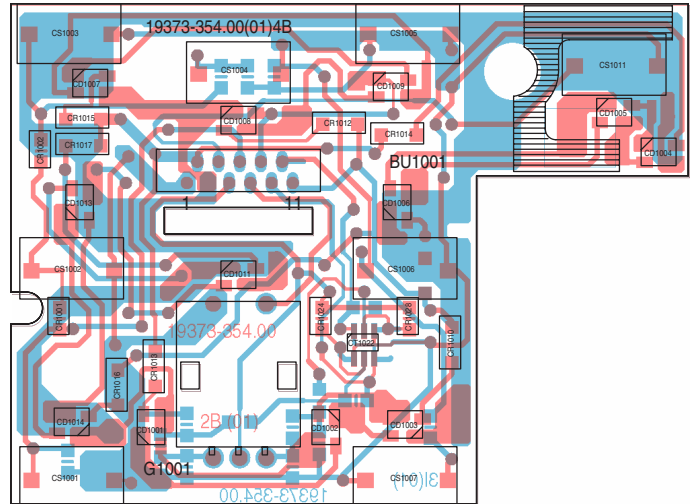
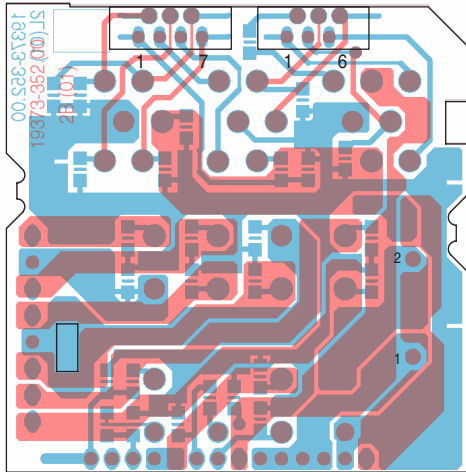

**Bauteile der Lötseite,**  
**Sicht auf Lötseite /**  
**Components of Solder Side,**  
**View on Solder Side**

### LCD-Platte / LCD Board

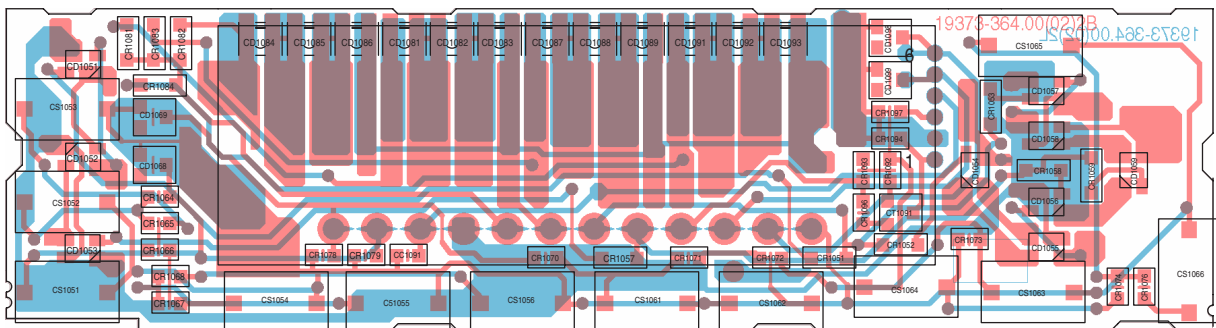

**blau Lötseite**  
**blue Solder Side**  
**rot Bestückungsseite**  
**red Component Side**

**GRUNDIG**Ersatzteilliste  
Spare Parts List

D Btx \* 32700 #

9 / 95

5300 RDS

SACH-NR. / PART NO.: 9.18302-8151  
BESTELL.-NR. / ORDER NO.: G.HE 4300

POS. NR. POS. NO.	ABB. NR. FIG. NO.	SACHNUMMER PART NUMBER	ANZ. QUA.	BEZEICHNUNG (D)	DESCRIPTION (GB)
		<b>72008-834.99</b>		<b>TAUSCHGERAET</b>	<b>EXCHANGE SET</b>
0001.000	1	18302-105.00	8	BLENDE MONT.KPL	MASK MOUNT.CPL
0004.000	1	18302-078.00		DREHKNOPF KPL	ROTARY KNOB CPL
0005.000		18298-023.00		DREHFEDER	TORSION SPRING
0010.000	1	18302-032.01		KLAPPE	FLAP
0012.000		19401-079.00		TASTSCHALTER	TACT SWITCH
0016.000	1	18302-041.01		TASTE LW LI	KEY TAPE DRIVE LEFT
0018.000	1	18302-042.01		TASTE LW RE	KEY TAPE DRIVE RIGHT
0020.000	1	18302-085.00		BEDIENTEIL BAUSTEIN	CONTROL UNIT
0020.100		19401-079.00		TASTSCHALTER	TACT SWITCH
0020.200		18302-048.00		DECKEL BEDIENTEIL	LID CONTROL UNIT
0020.300		18302-053.00	TASTE 1/5	KEY 1/5	
0020.500		19720-252.00	DISPLAY	DISPLAY	
0020.600		18302-087.00	BEDIENTEIL MONT.KPL	CONTROL UNIT MOUNT. CPL	
0021.000		18302-086.00	ETUI	CASE	
0024.000		18147-035.00	ANTENNEN-ADAPTER	ANTENNA-ADAPTER	
0025.000		18147-036.00	ADAPTER-CLIPS	ADAPTER-CLIPS	
0027.000		19771-616.10	Gehaeuse Anschluss	HOUSING CONNECTION	
0031.000		12037-040.00	Einbaurahmen KPL GEN	MOUNTING FRAME CPL.	
0035.000		19772-632.00	Demontagebuegel	DISMOUNTING BOW	
0040.000		18270-021.00	Einbaufeder	MOUNTING SPRING	
		19723-024.00	X LAUFWERK LCA*3-3	DRIVE MECHANISM LCA*3-3	
			KEIN E-TEIL	NO SAPARE PART	
		18302-941.41	BEDIENUNGSANLEITUNG	INSTRUCTION MANUAL	
		72010-746.30	SERVICE MANUAL	SERVICE MANUAL	
			X = SIEHE GESONDERTE E-LISTE	X = SEE SEPARATE PARTS LIST	

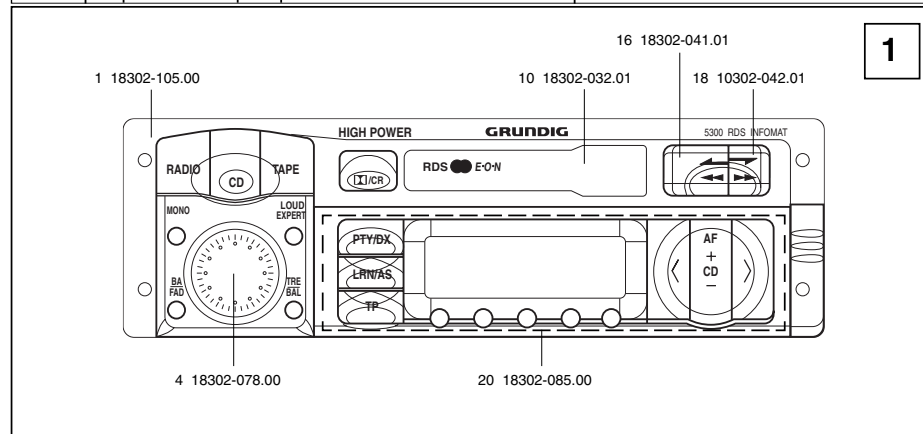

POS. NR. POS. NO.	SACHNUMMER PART NUMBER	BEZEICHNUNG (D) DESCRIPTION (GB)
C 606	8699-998-118	TR.54 5,5/30PF
C 607	8699-998-121	TR.55 7,5/45PF
C 2008	8453-242-113	ELKO 4700UF 16V 105C KME
CC 2	8672-197-595	KEFQ 0805 3,3PF
CC 7	8672-160-013	KEFQ 0805 1,8PF
CC 8	8672-160-122	KEFQ 0805 10PF 5%
CC 11	8672-167-246	KEFQ 0805 1000PF 10%
CC 14	8672-160-020	KEFQ 0805 6,8PF
CC 16	8672-160-020	KEFQ 0805 6,8PF
CC 17	8672-160-124	KEFQ 0805 15PF 5%
CC 18	8672-160-021	KEFQ 0805 8,2PF
CC 21	8672-160-017	KEFQ 0805 3,9PF
CC 22	8672-160-010	KEFQ 0805 1PF
CC 23	8672-167-279	KEFQ 0805 0,047UF 10%
CC 26	8672-160-021	KEFQ 0805 8,2PF
CC 28	8672-160-020	KEFQ 0805 6,8PF
CC 29	8672-160-018	KEFQ 0805 4,7PF
CC 30	8672-167-246	KEFQ 0805 1000PF 10%
CC 31	8672-167-246	KEFQ 0805 1000PF 10%
CC 32	8672-198-173	KEFQ 0805 0,01 UF 10%
CC 34	8672-167-246	KEFQ 0805 1000PF 10%
CC 35	8672-198-173	KEFQ 0805 0,01 UF 10%
CC 36	8672-167-279	KEFQ 0805 0,047UF 10%
CC 101	8672-167-187	KEFQ 0805 0,1 UF 10% 25V
CC 102	8672-198-173	KEFQ 0805 0,01 UF 10%
CC 103	8672-167-262	KEFQ 0805 0,022UF 10%
CC 104	8672-167-262	KEFQ 0805 0,022UF 10%
CC 107	8672-160-132	KEFQ 0805 68PF 5%
CC 108	8672-167-187	KEFQ 0805 0,1 UF 10% 25V
CC 109	8672-167-187	KEFQ 0805 0,1 UF 10% 25V
CC 112	8672-160-134	KEFQ 0805 100PF 5%
CC 114	8672-198-173	KEFQ 0805 0,01 UF 10%
CC 203	8672-167-187	KEFQ 0805 0,1 UF 10% 25V
CC 207	8672-160-138	KEFQ 0805 220PF 5%
CC 208	8672-167-279	KEFQ 0805 0,047UF 10%
CC 209	8672-160-140	KEFQ 0805 330PF 5%
CC 210	8672-167-246	KEFQ 0805 1000PF 10%
CC 211	8672-167-246	KEFQ 0805 1000PF 10%
CC 501	8672-167-187	KEFQ 0805 0,1 UF 10% 25V
CC 502	8672-160-134	KEFQ 0805 100PF 5%
CC 507	8672-160-140	KEFQ 0805 330PF 5%
CC 509	8672-160-143	KEFQ 0805 560PF 5%
CC 514	8672-167-187	KEFQ 0805 0,1 UF 10% 25V
CC 604	8672-167-279	KEFQ 0805 0,047UF 10%
CC 608	8672-167-187	KEFQ 0805 0,1 UF 10% 25V
CC 609	8672-167-187	KEFQ 0805 0,1 UF 10% 25V
CC 612	8672-198-173	KEFQ 0805 0,01 UF 10%
CC 613	8672-167-246	KEFQ 0805 1000PF 10%
CC 614	8672-167-248	KEFQ 0805 1500PF 10%
CC 615	8672-167-262	KEFQ 0805 0,022UF 10%
CC 617	8672-167-279	KEFQ 0805 0,047UF 10%
CC 620	8672-260-150	KEFQ 1206 2200PF 5%
CC 621	8672-167-246	KEFQ 0805 1000PF 10%
CC 622	8672-167-279	KEFQ 0805 0,047UF 10%
CC 623	8672-167-262	KEFQ 0805 0,022UF 10%
CC 624	8672-160-142	KEFQ 0805 470PF 5%
CC 627	8672-167-262	KEFQ 0805 0,022UF 10%
CC 628	8672-167-262	KEFQ 0805 0,022UF 10%
CC 630	8672-167-187	KEFQ 0805 0,1 UF 10% 25V
CC 631	8672-167-187	KEFQ 0805 0,1 UF 10% 25V
CC 632	8672-160-138	KEFQ 0805 220PF 5%
CC 634	8672-160-139	KEFQ 0805 270PF 5%
CC 637	8672-167-262	KEFQ 0805 0,022UF 10%
CC 638	8672-167-279	KEFQ 0805 0,047UF 10%
CC 640	8672-160-136	KEFQ 0805 150PF 5%
CC 641	8672-160-125	KEFQ 0805 18PF 5%
CC 642	8672-167-187	KEFQ 0805 0,1 UF 10% 25V
CC 644	8672-167-262	KEFQ 0805 0,022UF 10%
CC 701	8672-167-187	KEFQ 0805 0,1 UF 10% 25V
CC 704	8672-167-187	KEFQ 0805 0,1 UF 10% 25V
CC 707	8672-160-127	KEFQ 0805 27PF 5%

POS. NR. POS. NO.	SACHNUMMER PART NUMBER	BEZEICHNUNG (D) DESCRIPTION (GB)
CC 708	8672-160-127	KEFQ 0805 27PF 5%
CC 709	8672-167-187	KEFQ 0805 0,1 UF 10% 25V
CC 711	8672-167-187	KEFQ 0805 0,1 UF 10% 25V
CC 712	8672-167-187	KEFQ 0805 0,1 UF 10% 25V
CC 716	8672-167-252	KEFQ 0805 3300PF 10%
CC 717	8672-167-165	KEFQ 0805 0,039UF 10%
CC 718	8672-167-150	KEFQ 0805 2200PF 5%
CC 719	8672-160-134	KEFQ 0805 100PF 5%
CC 721	8672-160-134	KEFQ 0805 100PF 5%
CC 722	8672-160-134	KEFQ 0805 100PF 5%
CC 723	8672-167-187	KEFQ 0805 0,1 UF 10% 25V
CC 802	8672-167-187	KEFQ 0805 0,1 UF 10% 25V
CC 803	8672-160-128	KEFQ 0805 33PF 5%
CC 804	8672-160-128	KEFQ 0805 33PF 5%
CC 805	8672-167-187	KEFQ 0805 0,1 UF 10% 25V
CC 807	8672-167-187	KEFQ 0805 0,1 UF 10% 25V
CC 808	8672-167-246	KEFQ 0805 1000PF 10%
CC 809	8672-167-246	KEFQ 0805 1000PF 10%
CC 811	8672-167-246	KEFQ 0805 1000PF 10%
CC 812	8672-167-254	KEFQ 0805 4700PF 10%
CC 813	8672-167-254	KEFQ 0805 4700PF 10%
CC 814	8672-167-254	KEFQ 0805 4700PF 10%
CC 816	8672-160-134	KEFQ 0805 100PF 5%
CC 818	8672-167-187	KEFQ 0805 0,1 UF 10% 25V
CC 819	8672-167-187	KEFQ 0805 0,1 UF 10% 25V
CC 821	8672-167-254	KEFQ 0805 4700PF 10%
CC 1101	8672-160-142	KEFQ 0805 470PF 5%
CC 1102	8672-160-142	KEFQ 0805 470PF 5%
CC 1103	8672-160-142	KEFQ 0805 470PF 5%
CC 1104	8672-160-142	KEFQ 0805 470PF 5%
CC 1111	8672-198-173	KEFQ 0805 0,01 UF 10%
CC 1114	8672-198-173	KEFQ 0805 0,01 UF 10%
CC 1116	8672-167-187	KEFQ 0805 0,1 UF 10% 25V
CC 1122	8672-167-187	KEFQ 0805 0,1 UF 10% 25V
CC 1401	8672-167-187	KEFQ 0805 0,1 UF 10% 25V
CC 1402	8672-167-150	KEFQ 0805 2200PF 5%
CC 1403	8672-167-187	KEFQ 0805 0,1 UF 10% 25V
CC 1501	8672-167-187	KEFQ 0805 0,1 UF 10% 25V
CC 1502	8672-167-187	KEFQ 0805 0,1 UF 10% 25V
CC 1505	8672-167-279	KEFQ 0805 0,047UF 10%
CC 1506	8672-167-187	KEFQ 0805 0,1 UF 10% 25V
CC 1507	8672-167-262	KEFQ 0805 0,022UF 10%
CC 1519	8672-167-262	KEFQ 0805 0,022UF 10%
CC 1520	8672-167-262	KEFQ 0805 0,022UF 10%
CC 1522	8672-167-183	KEFQ 0805 0,068UF 10% 25V
CC 1523	8672-167-183	KEFQ 0805 0,068UF 10% 25V
CC 1526	8672-167-249	KEFQ 0805 1800PF 10%
CC 1527	8672-167-249	KEFQ 0805 1800PF 10%
CC 1530	8672-167-187	KEFQ 0805 0,1 UF 10% 25V
CC 1531	8672-167-187	KEFQ 0805 0,1 UF 10% 25V
CC 1532	8672-167-187	KEFQ 0805 0,1 UF 10% 25V
CC 1533	8672-167-187	KEFQ 0805 0,1 UF 10% 25V
CC 1537	8672-167-279	KEFQ 0805 0,047UF 10%
CC 1541	8672-167-250	KEFQ 0805 2200PF 10%
CC 1542	8672-167-250	KEFQ 0805 2200PF 10%
CC 1548	8672-167-250	KEFQ 0805 2200PF 10%
CC 1549	8672-167-250	KEFQ 0805 2200PF 10%
CC 1610	8672-167-262	KEFQ 0805 0,022UF 10%
CC 1611	8672-167-262	KEFQ 0805 0,022UF 10%
CC 1612	8672-167-262	KEFQ 0805 0,022UF 10%
CC 1613	8672-167-262	KEFQ 0805 0,022UF 10%
CC 1615	8672-167-262	KEFQ 0805 0,022UF 10%
CC 1616	8672-167-262	KEFQ 0805 0,022UF 10%
CC 1617	8672-167-262	KEFQ 0805 0,022UF 10%
CC 1618	8672-167-262	KEFQ 0805 0,022UF 10%
CC 2002	8672-167-187	KEFQ 0805 0,1 UF 10% 25V
CC 2003	8672-167-187	KEFQ 0805 0,1 UF 10% 25V
CC 2021	8672-198-173	KEFQ 0805 0,01 UF 10%
CC 2053	8672-167-187	KEFQ 0805 0,1 UF 10% 25V
CC 2058	8672-167-187	KEFQ 0805 0,1 UF 10% 25V
CC 2063	8672-167-187	KEFQ 0805 0,1 UF 10% 25V

POS. NR. POS. NO.	SACHNUMMER PART NUMBER	BEZEICHNUNG (D) DESCRIPTION (GB)
CC 2081	8672-160-134	KEFQ 0805 100PF 5%
CC 2101	8672-167-187	KEFQ 0805 0,1 UF 10% 25V
CC 2201	8672-167-150	KEFQ 0805 2200PF 5%
CC 2301	8672-167-787	KEFQ 0805 0,15 UF 10%
CC 2302	8672-167-256	KEFQ 0805 6800PF 10%
CC 2303	8672-167-787	KEFQ 0805 0,15 UF 10%
CC 2304	8672-167-187	KEFQ 0805 0,1 UF 10% 25V
CD 1	8309-301-779	SMD-DIODE BA 779
CD 2	8309-325-814	SMD-KAP.DIODE BB 814-I/II
CD 3	8309-301-779	SMD-DIODE BA 779
CD 4	8309-325-814	SMD-KAP.DIODE BB 814-I/II
CD 6	8309-325-814	SMD-KAP.DIODE BB 814-I/II
CD 201	8309-313-099	SMD DIODE BA V99
CD 204	8309-210-016	SMD-DIODE BAS 16 PHI
CD 601	8309-313-099	SMD DIODE BA V99
CD 603	8309-428-512	SMD-KAP.DIODE BB 512
CD 608	8309-428-512	SMD-KAP.DIODE BB 512
CD 801	8309-384-063	SMD-Z DIODE BZX 84 B6V2
CD 802	8309-389-070	SMD-Z DIODE Z 47 SB14125
CD 803	8309-389-070	SMD-Z DIODE Z 47 SB14125
CD 804	8309-389-070	SMD-Z DIODE Z 47 SB14125
CD 805	8309-389-070	SMD-Z DIODE Z 47 SB14125
CD 807	8309-210-016	SMD-DIODE BAS 16 PHI
CD 1301	8309-210-016	SMD-DIODE BAS 16 PHI
CD 1401	8309-210-016	SMD-DIODE BAS 16 PHI
CD 1505	8309-313-099	SMD DIODE BA V99
CD 1601	8309-313-099	SMD DIODE BA V99
CD 2004	8309-210-016	SMD-DIODE BAS 16 PHI
CD 2101	8309-210-016	SMD-DIODE BAS 16 PHI
CD 2201	8309-210-016	SMD-DIODE BAS 16 PHI
CD 2352	8309-210-016	SMD-DIODE BAS 16 PHI
CD 2353	8309-210-016	SMD-DIODE BAS 16 PHI
CIC 1S	8305-841-575	SMD IC TDA 1575 T/G13 PHI
CIC 801	19798-416.20	IC MC68HC11KA4 PROG KPL
CIC101S	8305-841-593	SMD IC TDA1593T/G13
CIC1101	8305-850-675	SMD IC TEA0675T/G7
CIC201S	8305-847-340	SMD IC TDA7340G
CIC2021	8305-769-820	SMD IC L 9820 D 013 TR
CIC2051	8305-764-949	SMD IC L 4949 ND-013 TR
CIC2201	8305-734-077	SMD IC HEF 4077 BT
CIC2301	8305-734-001	SMD IC HEF 4001 BT PHI /
CIC501S	8305-826-579	SMD IC SAA 6579 T PHI
CIC601S	8305-841-072	SMD IC TDA1072ATG7 PHI/
CIC701S	8305-769-286	SMD IC U 4286 BM-BFP-G1
CL 2	8140-516-057	L-CHIP 2,2UH
CL 601	8140-526-472	SMD DR 1206 2,2UH 20%
CL 606	8140-526-475	SMD DR 1206 2,2UH 10%
CL 701	8140-526-469	SMD DR 1206 0,1UH 20%
CL 801	8140-526-462	SMD DR 1206 10UH 10%
CR 1	8706-100-113	R-CHIP 0805 47 KOHM 5%
CR 2	8706-100-113	R-CHIP 0805 47 KOHM 5%
CR 3	8706-100-025	R-CHIP 0805 10 OHM 5%
CR 4	8706-100-121	R-CHIP 0805 100 KOHM 5%
CR 8	8706-100-025	R-CHIP 0805 10 OHM 5%
CR 13	8706-100-065	R-CHIP 0805 470 OHM 5%
CR 14	8706-100-097	R-CHIP 0805 10 KOHM 5%
CR 15	8706-100-087	R-CHIP 0805 3,9 KOHM 5%
CR 16	8706-100-073	R-CHIP 0805 1 KOHM 5%
CR 17	8706-100-073	R-CHIP 0805 1 KOHM 5%
CR 21	8706-100-065	R-CHIP 0805 470 OHM 5%
CR 101	8706-100-051	R-CHIP 0805 120 OHM 5%
CR 102	8706-100-061	R-CHIP 0805 330 OHM 5%
CR 103	8706-100-089	R-CHIP 0805 4,7 KOHM 5%

POS. NR. POS. NO.	SACHNUMMER PART NUMBER	BEZEICHNUNG (D) DESCRIPTION (GB)
CR 104	8706-100-059	R-CHIP 0805 270 OHM 5%
CR 106	8706-100-025	R-CHIP 0805 10 OHM 5%
CR 107	8706-100-097	R-CHIP 0805 10 KOHM 5%
CR 108	8706-100-089	R-CHIP 0805 4,7 KOHM 5%
CR 109	8706-100-081	R-CHIP 0805 2,2 KOHM 5%
CR 111	8706-100-105	R-CHIP 0805 22 KOHM 5%
CR 112	8706-100-071	R-CHIP 0805 820 OHM 5%
CR 113	8706-100-065	R-CHIP 0805 470 OHM 5%
CR 114	8706-100-065	R-CHIP 0805 470 OHM 5%
CR 118	8706-100-097	R-CHIP 0805 10 KOHM 5%
CR 119	8706-100-113	R-CHIP 0805 47 KOHM 5%
CR 201	8706-100-089	R-CHIP 0805 4,7 KOHM 5%
CR 203	8706-100-033	R-CHIP 0805 22 OHM 5%
CR 204	8706-100-097	R-CHIP 0805 10 KOHM 5%
CR 207	8706-100-119	R-CHIP 0805 82 KOHM 5%
CR 209	8706-100-115	R-CHIP 0805 56 KOHM 5%
CR 210	8706-100-145	R-CHIP 0805 1 MOHM 5%
CR 211	8706-100-121	R-CHIP 0805 100 KOHM 5%
CR 212	8706-100-113	R-CHIP 0805 47 KOHM 5%
CR 213	8706-100-108	R-CHIP 0805 30 KOHM 5%
CR 216	8706-100-087	R-CHIP 0805 3,9 KOHM 5%
CR 217	8706-100-085	R-CHIP 0805 3,3 KOHM 5%
CR 218	8706-100-129	R-CHIP 0805 220 KOHM 5%
CR 501	8706-100-041	R-CHIP 0805 47 OHM 5%
CR 600	8706-100-121	R-CHIP 0805 100 KOHM 5%
CR 601	8706-100-129	R-CHIP 0805 220 KOHM 5%
CR 602	8706-100-127	R-CHIP 0805 180 KOHM 5%
CR 604	8706-100-049	R-CHIP 0805 100 OHM 5%
CR 606	8706-100-145	R-CHIP 0805 1 MOHM 5%
CR 607	8706-100-059	R-CHIP 0805 270 OHM 5%
CR 608	8706-100-083	R-CHIP 0805 2,7 KOHM 5%
CR 609	8706-100-047	R-CHIP 0805 82 OHM 5%
CR 611	8706-100-105	R-CHIP 0805 22 KOHM 5%
CR 612	8706-100-077	R-CHIP 0805 1,5 KOHM 5%
CR 613	8706-100-113	R-CHIP 0805 47 KOHM 5%
CR 614	8706-100-121	R-CHIP 0805 100 KOHM 5%
CR 617	8706-100-085	R-CHIP 0805 3,3 KOHM 5%
CR 618	8706-100-051	R-CHIP 0805 120 OHM 5%
CR 619	8706-100-141	R-CHIP 0805 680 KOHM 5%
CR 621	8706-100-015	R-CHIP 0805 120 OHM 5%
CR 622	8706-100-047	R-CHIP 0805 82 OHM 5%
CR 623	8706-100-023	R-CHIP 0805 8,2 OHM 5%
CR 624	8706-100-033	R-CHIP 0805 22 OHM 5%
CR 625	8706-100-033	R-CHIP 0805 22 OHM 5%
CR 626	8706-100-091	R-CHIP 0805 5,6 KOHM 5%
CR 627	8706-100-079	R-CHIP 0805 1,8 KOHM 5%
CR 629	8706-100-097	R-CHIP 0805 10 KOHM 5%
CR 630	8706-100-097	R-CHIP 0805 10 KOHM 5%
CR 631	8706-100-113	R-CHIP 0805 47 KOHM 5%
CR 632	8706-100-105	R-CHIP 0805 22 KOHM 5%
CR 633	8706-100-105	R-CHIP 0805 22 KOHM 5%
CR 636	8706-100-033	R-CHIP 0805 22 OHM 5%
CR 637	8706-100-081	R-CHIP 0805 2,2 KOHM 5%
CR 642	8706-100-113	R-CHIP 0805 47 KOHM 5%
CR 644	8706-100-081	R-CHIP 0805 2,2 KOHM 5%
CR 647	8706-100-145	R-CHIP 0805 1 MOHM 5%
CR 648	8706-100-099	R-CHIP 0805 12 KOHM 5%
CR 701	8706-100-033	R-CHIP 0805 22 OHM 5%
CR 702	8706-100-085	R-CHIP 0805 3,3 KOHM 5%
CR 703	8706-100-081	R-CHIP 0805 2,2 KOHM 5%
CR 704	8706-100-115	R-CHIP 0805 56 KOHM 5%
CR 706	8706-100-033	R-CHIP 0805 22 OHM 5%
CR 707	8706-100-099	R-CHIP 0805 12 KOHM 5%
CR 708	8706-100-073	R-CHIP 0805 1 KOHM 5%
CR 711	8706-100-049	R-CHIP 0805 100 OHM 5%
CR 712	8706-100-097	R-CHIP 0805 10 KOHM 5%
CR 713	8706-100-097	R-CHIP 0805 10 KOHM 5%
CR 714	8706-100-115	R-CHIP 0805 56 KOHM 5%
CR 716	8706-100-101	R-CHIP 0805 15 KOHM 5%
CR 717	8706-100-113	R-CHIP 0805 47 KOHM 5%
CR 718	8706-100-115	R-CHIP 0805 56 KOHM 5%

POS. NR. POS. NO.	SACHNUMMER PART NUMBER	BEZEICHNUNG (D) DESCRIPTION (GB)
CR 722	8706-100-129	R-CHIP 0805 220 KOHM 5%
CR 723	8706-100-113	R-CHIP 0805 47 KOHM 5%
CR 801	8706-100-121	R-CHIP 0805 100 KOHM 5%
CR 804	8706-100-097	R-CHIP 0805 10 KOHM 5%
CR 805	8706-100-105	R-CHIP 0805 22 KOHM 5%
CR 806	8706-100-113	R-CHIP 0805 47 KOHM 5%
CR 807	8706-100-105	R-CHIP 0805 22 KOHM 5%
CR 808	8706-100-105	R-CHIP 0805 22 KOHM 5%
CR 809	8706-100-105	R-CHIP 0805 22 KOHM 5%
CR 811	8706-100-097	R-CHIP 0805 10 KOHM 5%
CR 812	8706-100-097	R-CHIP 0805 10 KOHM 5%
CR 813	8706-100-113	R-CHIP 0805 47 KOHM 5%
CR 814	8706-100-097	R-CHIP 0805 10 KOHM 5%
CR 816	8706-100-113	R-CHIP 0805 47 KOHM 5%
CR 817	8706-100-113	R-CHIP 0805 47 KOHM 5%
CR 818	8706-100-097	R-CHIP 0805 10 KOHM 5%
CR 819	8706-100-049	R-CHIP 0805 100 OHM 5%
CR 821	8706-100-049	R-CHIP 0805 100 OHM 5%
CR 823	8706-100-073	R-CHIP 0805 1 KOHM 5%
CR 824	8706-100-073	R-CHIP 0805 1 KOHM 5%
CR 827	8706-100-113	R-CHIP 0805 47 KOHM 5%
CR 831	8706-100-097	R-CHIP 0805 10 KOHM 5%
CR 832	8706-100-081	R-CHIP 0805 2,2 KOHM 5%
CR 836	8706-100-113	R-CHIP 0805 47 KOHM 5%
CR 837	8706-100-097	R-CHIP 0805 10 KOHM 5%
CR 838	8706-100-097	R-CHIP 0805 10 KOHM 5%
CR 839	8706-100-089	R-CHIP 0805 4,7 KOHM 5%
CR 842	8706-100-101	R-CHIP 0805 15 KOHM 5%
CR 844	8706-100-097	R-CHIP 0805 10 KOHM 5%
CR 846	8706-100-049	R-CHIP 0805 100 OHM 5%
CR 847	8706-100-049	R-CHIP 0805 100 OHM 5%
CR 848	8706-100-097	R-CHIP 0805 10 KOHM 5%
CR 849	8706-100-049	R-CHIP 0805 100 OHM 5%
CR 852	8706-100-097	R-CHIP 0805 10 KOHM 5%
CR 854	8706-100-097	R-CHIP 0805 10 KOHM 5%
CR 856	8706-100-089	R-CHIP 0805 4,7 KOHM 5%
CR 857	8706-100-101	R-CHIP 0805 15 KOHM 5%
CR 858	8706-100-085	R-CHIP 0805 3,3 KOHM 5%
CR 859	8706-100-105	R-CHIP 0805 22 KOHM 5%
CR 862	8706-100-097	R-CHIP 0805 10 KOHM 5%
CR 863	8706-100-073	R-CHIP 0805 1 KOHM 5%
CR 864	8706-100-073	R-CHIP 0805 1 KOHM 5%
CR 866	8706-100-073	R-CHIP 0805 1 KOHM 5%
CR 867	8706-100-113	R-CHIP 0805 47 KOHM 5%
CR 868	8706-100-113	R-CHIP 0805 47 KOHM 5%
CR 869	8706-100-097	R-CHIP 0805 10 KOHM 5%
CR 871	8706-100-113	R-CHIP 0805 47 KOHM 5%
CR 873	8706-100-113	R-CHIP 0805 47 KOHM 5%
CR 874	8706-100-073	R-CHIP 0805 1 KOHM 5%
CR 876	8706-100-097	R-CHIP 0805 10 KOHM 5%
CR 877	8706-100-089	R-CHIP 0805 4,7 KOHM 5%
CR 878	8706-100-073	R-CHIP 0805 1 KOHM 5%
CR 879	8706-100-073	R-CHIP 0805 1 KOHM 5%
CR 881	8706-100-097	R-CHIP 0805 10 KOHM 5%
CR 882	8706-100-089	R-CHIP 0805 4,7 KOHM 5%
CR 883	8706-100-033	R-CHIP 0805 22 OHM 5%
CR 886	8706-100-073	R-CHIP 0805 1 KOHM 5%
CR 887	8706-100-073	R-CHIP 0805 1 KOHM 5%
CR 888	8706-100-113	R-CHIP 0805 47 KOHM 5%
CR 889	8706-100-113	R-CHIP 0805 47 KOHM 5%
CR 891	8706-100-073	R-CHIP 0805 1 KOHM 5%
CR 901	8706-100-085	R-CHIP 0805 3,3 KOHM 5%
CR 902	8706-100-089	R-CHIP 0805 4,7 KOHM 5%
CR 903	8706-100-097	R-CHIP 0805 10 KOHM 5%
CR 904	8706-100-097	R-CHIP 0805 10 KOHM 5%
CR 905	8706-100-145	R-CHIP 0805 1 MOHM 5%
CR 906	8706-100-061	R-CHIP 0805 330 OHM 5%
CR 907	8706-100-061	R-CHIP 0805 330 OHM 5%
CR 909	8706-100-107	R-CHIP 0805 27 KOHM 5%
CR 911	8706-100-049	R-CHIP 0805 100 OHM 5%
CR 912	8706-100-049	R-CHIP 0805 100 OHM 5%

POS. NR. POS. NO.	SACHNUMMER PART NUMBER	BEZEICHNUNG (D) DESCRIPTION (GB)
CR 913	8706-100-103	R-CHIP 0805 18 KOHM 5%
CR 914	8706-100-073	R-CHIP 0805 1 KOHM 5%
CR 915	8706-100-105	R-CHIP 0805 22 KOHM 5%
CR 917	8706-100-073	R-CHIP 0805 1 KOHM 5%
CR 918	8706-100-097	R-CHIP 0805 10 KOHM 5%
CR 919	8706-100-097	R-CHIP 0805 10 KOHM 5%
CR 920	8706-100-105	R-CHIP 0805 22 KOHM 5%
CR 921	8706-100-097	R-CHIP 0805 10 KOHM 5%
CR 984	8706-100-113	R-CHIP 0805 47 KOHM 5%
CR 1001	8706-100-049	R-CHIP 0805 100 OHM 5%
CR 1101	8706-100-121	R-CHIP 0805 100 KOHM 5%
CR 1102	8706-100-121	R-CHIP 0805 100 KOHM 5%
CR 1103	8706-100-121	R-CHIP 0805 100 KOHM 5%
CR 1104	8706-100-121	R-CHIP 0805 100 KOHM 5%
CR 1108	8706-100-055	R-CHIP 0805 180 OHM 5%
CR 1109	8706-100-055	R-CHIP 0805 180 OHM 5%
CR 1111	8706-100-093	R-CHIP 0805 6,8 KOHM 5%
CR 1112	8706-100-133	R-CHIP 0805 330 KOHM 5%
CR 1114	8706-100-093	R-CHIP 0805 6,8 KOHM 5%
CR 1115	8706-100-133	R-CHIP 0805 330 KOHM 5%
CR 1119	8706-100-306	R-CHIP 0805 24 KOHM 2%
CR 1120	8706-100-127	R-CHIP 0805 180 KOHM 5%
CR 1121	8706-100-131	R-CHIP 0805 270 KOHM 5%
CR 1122	8706-100-077	R-CHIP 0805 1,5 KOHM 5%
CR 1124	8706-100-133	R-CHIP 0805 330 KOHM 5%
CR 1125	8706-100-306	R-CHIP 0805 24 KOHM 2%
CR 1126	8706-100-127	R-CHIP 0805 180 KOHM 5%
CR 1127	8706-100-131	R-CHIP 0805 270 KOHM 5%
CR 1128	8706-100-077	R-CHIP 0805 1,5 KOHM 5%
CR 1130	8706-100-041	R-CHIP 0805 47 OHM 5%</



**GRUNDIG**Ersatzteilliste  
Spare Parts List

D Btx \* 32700 #

1 / 96

5300 RDS MASKE 3

SACH-NR. / PART NO.: 9.18302-8251  
BESTELL-NR. / ORDER NO.: G.HG 5900

POS. NR. POS. NO.	ABB. FIG.	SACHNUMMER PART NUMBER	ANZ. QUA.	BEZEICHNUNG D	DESCRIPTION GB
		<b>72011-801.99</b>		<b>TAUSCHGERAET</b>	<b>EXCHANGE SET</b>
CIC 801		19798-419.20		IC MC68HC11KA4 PROG KPL	IC MC68HC11KA4 PROG CPL.
				ALLE WEITEREN TEILE SIEHE E-LISTE 5300 RDS SACH-NR.: 9.18302-8151 BESTELL-NR.: G.HE 4300 AUSGABE 9/95	FOR ALL OTHER PARTS SEE 5300 RDS PART NO.: 9.18302-8151 ORDER NO.: G.HE 4300 EDITION 9/95

Es gelten die Vorschriften und Sicherheitshinweise gemäß dem Service Manual "Sicherheit", Sach-Nummer 72010-800.00, sowie zusätzlich die eventuell abweichenden, landesspezifischen Vorschriften!



The regulations and safety instructions shall be valid as provided by the "Safety" Service Manual, part number 72010-800.00, as well as the respective national deviations.

**GRUNDIG**Ersatzteilliste  
Spare Parts List

D Btx \* 32700 #

11 / 95

5600 RDS

SACH-NR. / PART NO.: 9.18323-8151  
BESTELL-NR. / ORDER NO.: G.HF 1900

POS. NR. POS. NO.	ABB. FIG.	SACHNUMMER PART NUMBER	ANZ. QUA.	BEZEICHNUNG D	DESCRIPTION GB
		<b>72008-838.99</b>		<b>TAUSCHGERAET</b>	<b>EXCHANGE SET</b>
0001.000	1	18323-105.00		BLLENDE MONT.KPL	MASK MOUNT.CPL
0004.000	1	18302-078.00		DREHKNOFF KPL	ROTARY KNOB CPL
0008.000		18270-081.00		DREHFEDER I	TORSION SPRING I
0010.000	1	18323-032.01		KLAPPE	FLAP
0012.000		19401-079.00	20	TASTSCHALTER	TACT SWITCH
0020.000	1	18323-085.00		BEDIENTEIL BAUSTEIN	CONTROL UNIT MODULE
0020.200		18302-048.00		DECKEL BEDIENTEIL	LID CONTROL UNIT
0020.300	1	18302-053.00		TASTE 1/5	KEY 1/5
0020.600		18323-087.00		BEDIENTEIL MONT.KPL	CONTROL UNIT MOUNT.CPL
0021.000		18302-086.00		ETUI	CASE
0024.000		18147-035.00		ANTENNEN-ADAPTER	ANTENNA-ADAPTER
0025.000		18147-036.00		ADAPTER-CLIPS	ADAPTER-CLIPS
0027.000		19771-616.14		GEHAUSE ANSCHLUSS	HOUSING CONNECTION
0031.000		12037-040.00		EINBAURAHMEN KPL GEN	MOUNTING FRAME CPL.
0035.000		19772-632.00		DEMONTAGEBUEGEL	DISMOUNTING BOW
0036.000		18186-090.00		ANTENNENBUCHSE	AERIAL SOCKET
0037.000		18300-019.00		WINKEL ANTENNE	BRACKET AERIAL
0040.000		18270-021.00		EINBAUFEDER	MOUNTING SPRING
		19723-027.00	X	LAUFWERK SCA 4-4/2 (OHNE CHROM) KEIN E-TEIL	DRIVE MECHANISM SCA 4-4/2 (WITHOUT CHROM) NO SPARE PART
		18323-941.41		BEDIENUNGSANLEITUNG	INSTRUCTION MANUAL
		72010-746.30		SERVICE MANUAL	SERVICE MANUAL
				X = SIEHE GESONDERTE E-LISTE	X = SEE SEPARATE PARTS LIST

1 18323-105.00

10 18323-032.01

1

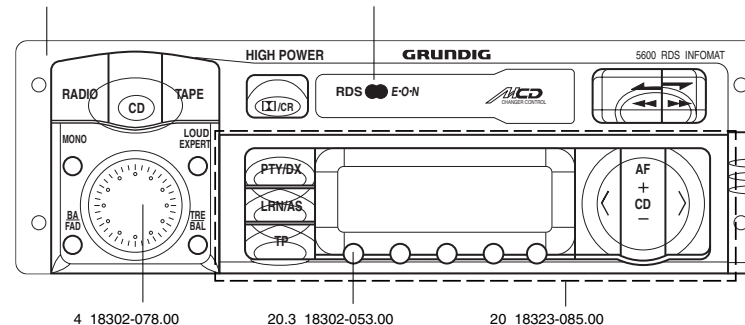

POS. NR. POS. NO.	SACHNUMMER PART NUMBER	BEZEICHNUNG DESCRIPTION
C 606	8699-998-118	TR.54 5,5/30PF
C 607	8699-998-121	TR.55 7,5/45PF
C 2008	8452-996-113	ELKO 4700UF 20% 16V
CC 2	8672-197-595	KEFQ 0805 3,3PF
CC 7	8672-160-013	KEFQ 0805 1,8PF
CC 8	8672-160-122	KEFQ 0805 10PF 5%
CC 11	8672-167-246	KEFQ 0805 1000PF 10%
CC 14	8672-160-020	KEFQ 0805 6,8PF
CC 16	8672-160-020	KEFQ 0805 6,8PF
CC 17	8672-160-124	KEFQ 0805 15PF 5%
CC 18	8672-160-021	KEFQ 0805 8,2PF
CC 21	8672-160-017	KEFQ 0805 3,9PF
CC 22	8672-160-010	KEFQ 0805 1PF
CC 23	8672-167-279	KEFQ 0805 0,047UF 10%
CC 26	8672-160-021	KEFQ 0805 8,2PF
CC 28	8672-160-020	KEFQ 0805 6,8PF
CC 29	8672-160-018	KEFQ 0805 4,7PF
CC 30	8672-167-246	KEFQ 0805 1000PF 10%
CC 31	8672-167-246	KEFQ 0805 1000PF 10%
CC 32	8672-198-173	KEFQ 0805 0,01 UF 10%
CC 34	8672-167-246	KEFQ 0805 1000PF 10%
CC 35	8672-198-173	KEFQ 0805 0,01 UF 10%
CC 36	8672-167-279	KEFQ 0805 0,047UF 10%
CC 101	8672-167-187	KEFQ 0805 0,1 UF 10% 25V
CC 102	8672-198-173	KEFQ 0805 0,01 UF 10%
CC 103	8672-167-262	KEFQ 0805 0,022UF 10%
CC 104	8672-167-262	KEFQ 0805 0,022UF 10%
CC 107	8672-160-132	KEFQ 0805 68PF 5%
CC 108	8672-167-187	KEFQ 0805 0,1 UF 10% 25V
CC 109	8672-167-187	KEFQ 0805 0,1 UF 10% 25V
CC 112	8672-160-134	KEFQ 0805 100PF 5%
CC 114	8672-198-173	KEFQ 0805 0,01 UF 10%
CC 203	8672-167-187	KEFQ 0805 0,1 UF 10% 25V
CC 207	8672-160-138	KEFQ 0805 220PF 5%
CC 208	8672-167-279	KEFQ 0805 0,047UF 10%
CC 209	8672-160-140	KEFQ 0805 330PF 5%
CC 210	8672-160-146	KEFQ 0805 1000PF 5%
CC 211	8672-160-146	KEFQ 0805 1000PF 5%
CC 501	8672-167-187	KEFQ 0805 0,1 UF 10% 25V
CC 502	8672-160-134	KEFQ 0805 100PF 5%
CC 507	8672-160-140	KEFQ 0805 330PF 5%
CC 509	8672-160-143	KEFQ 0805 560PF 5%
CC 514	8672-167-187	KEFQ 0805 0,1 UF 10% 25V
CC 604	8672-167-279	KEFQ 0805 0,047UF 10%
CC 608	8672-167-187	KEFQ 0805 0,1 UF 10% 25V
CC 609	8672-167-187	KEFQ 0805 0,1 UF 10% 25V
CC 611	8672-160-124	KEFQ 0805 15PF 5%
CC 612	8672-198-173	KEFQ 0805 0,01 UF 10%
CC 613	8672-167-246	KEFQ 0805 1000PF 10%
CC 614	8672-167-248	KEFQ 0805 1500PF 10%
CC 615	8672-167-262	KEFQ 0805 0,022UF 10%
CC 617	8672-167-279	KEFQ 0805 0,047UF 10%
CC 620	8672-260-150	KEFQ 1206 2200PF 5%
CC 621	8672-167-246	KEFQ 0805 1000PF 10%
CC 622	8672-167-279	KEFQ 0805 0,047UF 10%
CC 623	8672-167-262	KEFQ 0805 0,022UF 10%
CC 624	8672-160-142	KEFQ 0805 470PF 5%
CC 627	8672-167-262	KEFQ 0805 0,022UF 10%
CC 628	8672-167-262	KEFQ 0805 0,022UF 10%
CC 630	8672-167-187	KEFQ 0805 0,1 UF 10% 25V
CC 631	8672-167-187	KEFQ 0805 0,1 UF 10% 25V
CC 632	8672-160-138	KEFQ 0805 220PF 5%
CC 634	8672-160-139	KEFQ 0805 270PF 5%
CC 637	8672-167-262	KEFQ 0805 0,022UF 10%
CC 638	8672-167-279	KEFQ 0805 0,047UF 10%
CC 640	8672-160-136	KEFQ 0805 150PF 5%
CC 641	8672-160-125	KEFQ 0805 18PF 5%
CC 642	8672-167-187	KEFQ 0805 0,1 UF 10% 25V
CC 644	8672-167-262	KEFQ 0805 0,022UF 10%
CC 701	8672-167-187	KEFQ 0805 0,1 UF 10% 25V

POS. NR. POS. NO.	SACHNUMMER PART NUMBER	BEZEICHNUNG DESCRIPTION
CC 704	8672-167-187	KEFQ 0805 0,1 UF 10% 25V
CC 707	8672-160-127	KEFQ 0805 27PF 5%
CC 708	8672-160-127	KEFQ 0805 27PF 5%
CC 709	8672-167-187	KEFQ 0805 0,1 UF 10% 25V
CC 711	8672-167-187	KEFQ 0805 0,1 UF 10% 25V
CC 712	8672-167-187	KEFQ 0805 0,1 UF 10% 25V
CC 715	8672-160-122	KEFQ 0805 10PF 5%
CC 716	8672-167-252	KEFQ 0805 3300PF 10%
CC 717	8672-167-165	KEFQ 0805 0,039UF 10%
CC 718	8672-167-250	KEFQ 0805 2200PF 10%
CC 719	8672-160-134	KEFQ 0805 100PF 5%
CC 721	8672-160-134	KEFQ 0805 100PF 5%
CC 722	8672-160-134	KEFQ 0805 100PF 5%
CC 723	8672-167-187	KEFQ 0805 0,1 UF 10% 25V
CC 802	8672-167-187	KEFQ 0805 0,1 UF 10% 25V
CC 803	8672-160-128	KEFQ 0805 33PF 5%
CC 804	8672-160-128	KEFQ 0805 33PF 5%
CC 805	8672-167-187	KEFQ 0805 0,1 UF 10% 25V
CC 807	8672-167-187	KEFQ 0805 0,1 UF 10% 25V
CC 808	8672-167-246	KEFQ 0805 1000PF 10%
CC 809	8672-167-246	KEFQ 0805 1000PF 10%
CC 811	8672-167-246	KEFQ 0805 1000PF 10%
CC 812	8672-167-254	KEFQ 0805 4700PF 10%
CC 813	8672-167-254	KEFQ 0805 4700PF 10%
CC 814	8672-167-254	KEFQ 0805 4700PF 10%
CC 816	8672-160-134	KEFQ 0805 100PF 5%
CC 818	8672-167-187	KEFQ 0805 0,1 UF 10% 25V
CC 819	8672-167-187	KEFQ 0805 0,1 UF 10% 25V
CC 821	8672-167-254	KEFQ 0805 4700PF 10%
CC 1021	8672-167-262	KEFQ 0805 0,022UF 10%
CC 1022	8672-167-262	KEFQ 0805 0,022UF 10%
CC 1091	8672-167-187	KEFQ 0805 0,1 UF 10% 25V
CC 1101	8672-160-142	KEFQ 0805 470PF 5%
CC 1102	8672-160-142	KEFQ 0805 470PF 5%
CC 1103	8672-160-142	KEFQ 0805 470PF 5%
CC 1104	8672-160-142	KEFQ 0805 470PF 5%
CC 1105	8672-167-187	KEFQ 0805 0,1 UF 10% 25V
CC 1111	8672-198-173	KEFQ 0805 0,01 UF 10%
CC 1114	8672-198-173	KEFQ 0805 0,01 UF 10%
CC 1116	8672-167-187	KEFQ 0805 0,1 UF 10% 25V
CC 1122	8672-167-187	KEFQ 0805 0,1 UF 10% 25V
CC 1401	8672-167-187	KEFQ 0805 0,1 UF 10% 25V
CC 1402	8672-167-250	KEFQ 0805 2200PF 10%
CC 1403	8672-167-187	KEFQ 0805 0,1 UF 10% 25V
CC 1501	8672-167-187	KEFQ 0805 0,1 UF 10% 25V
CC 1502	8672-167-187	KEFQ 0805 0,1 UF 10% 25V
CC 1505	8672-167-279	KEFQ 0805 0,047UF 10%
CC 1506	8672-167-187	KEFQ 0805 0,1 UF 10% 25V
CC 1507	8672-167-262	KEFQ 0805 0,022UF 10%
CC 1519	8672-167-262	KEFQ 0805 0,022UF 10%
CC 1520	8672-167-262	KEFQ 0805 0,022UF 10%
CC 1522	8672-167-183	KEFQ 0805 0,068UF 10% 25V
CC 1523	8672-167-183	KEFQ 0805 0,068UF 10% 25V
CC 1526	8672-167-249	KEFQ 0805 1800PF 10%
CC 1527	8672-167-249	KEFQ 0805 1800PF 10%
CC 1530	8672-167-187	KEFQ 0805 0,1 UF 10% 25V
CC 1531	8672-167-187	KEFQ 0805 0,1 UF 10% 25V
CC 1532	8672-167-187	KEFQ 0805 0,1 UF 10% 25V
CC 1533	8672-167-187	KEFQ 0805 0,1 UF 10% 25V
CC 1537	8672-167-279	KEFQ 0805 0,047UF 10%
CC 1541	8672-167-250	KEFQ 0805 2200PF 10%
CC 1542	8672-167-250	KEFQ 0805 2200PF 10%
CC 1548	8672-167-250	KEFQ 0805 2200PF 10%
CC 1549	8672-167-250	KEFQ 0805 2200PF 10%
CC 1554	8672-167-255	KEFQ 0805 5600PF 10%
CC 1557	8672-167-187	KEFQ 0805 0,1 UF 10% 25V
CC 1561	8672-167-187	KEFQ 0805 0,1 UF 10% 25V
CC 1562	8672-167-187	KEFQ 0805 0,1 UF 10% 25V
CC 1563	8672-167-262	KEFQ 0805 0,022UF 10%
CC 1564	8672-167-262	KEFQ 0805 0,022UF 10%
CC 1566	8672-167-247	KEFQ 0805 1200PF 10%
CC 1567	8672-167-262	KEFQ 0805 0,022UF 10%

POS. NR. POS. NO.	SACHNUMMER PART NUMBER	BEZEICHNUNG DESCRIPTION
CC 1569	8672-167-787	KEFQ 0805 0,15 UF 10%
CC 1571	8672-167-187	KEFQ 0805 0,1 UF 10% 25V
CC 1572	8672-167-187	KEFQ 0805 0,1 UF 10% 25V
CC 1574	8672-167-252	KEFQ 0805 3300PF 10%
CC 1578	8672-167-262	KEFQ 0805 0,022UF 10%
CC 1579	8672-167-787	KEFQ 0805 0,15 UF 10%
CC 1582	8672-160-127	KEFQ 0805 0,1 UF 10% 25V
CC 1583	8672-167-187	KEFQ 0805 0,1 UF 10% 25V
CC 1586	8672-167-252	KEFQ 0805 3300PF 10%
CC 1610	8672-167-262	KEFQ 0805 0,022UF 10%
CC 1611	8672-167-262	KEFQ 0805 0,022UF 10%
CC 1612	8672-167-262	KEFQ 0805 0,022UF 10%
CC 1613	8672-167-262	KEFQ 0805 0,022UF 10%
CC 1615	8672-167-262	KEFQ 0805 0,022UF 10%
CC 1616	8672-167-262	KEFQ 0805 0,022UF 10%
CC 1617	8672-167-262	KEFQ 0805 0,022UF 10%
CC 1618	8672-167-262	KEFQ 0805 0,022UF 10%
CC 1701	8672-167-262	KEFQ 0805 0,022UF 10%
CC 1702	8672-167-262	KEFQ 0805 0,022UF 10%
CC 1703	8672-167-262	KEFQ 0805 0,022UF 10%
CC 1704	8672-167-262	KEFQ 0805 0,022UF 10%
CC 1706	8672-167-262	KEFQ 0805 0,022UF 10%
CC 1707	8672-167-262	KEFQ 0805 0,022UF 10%
CC 1708	8672-167-262	KEFQ 0805 0,022UF 10%
CC 1709	8672-167-262	KEFQ 0805 0,022UF 10%
CC 1711	8672-167-253	KEFQ 0805 3900PF 10%
CC 1712	8672-167-253	KEFQ 0805 3900PF 10%
CC 1713	8672-167-253	KEFQ 0805 3900PF 10%
CC 1714	8672-167-253	KEFQ 0805 3900PF 10%
CC 1716	8672-167-253	KEFQ 0805 3900PF 10%
CC 1717	8672-167-253	KEFQ 0805 3900PF 10%
CC 1721	8672-167-253	KEFQ 0805 3900PF 10%
CC 1722	8672-167-262	KEFQ 0805 0,022UF 10%
CC 1723	8672-167-253	KEFQ 0805 3900PF 10%
CC 1724	8672-167-253	KEFQ 0805 3900PF 10%
CC 1725	8672-167-187	KEFQ 0805 0,1 UF 10% 25V
CC 1726	8672-167-253	KEFQ 0805 3900PF 10%
CC 1727	8672-167-253	KEFQ 0805 3900PF 10%
CC 1851	8672-167-787	KEFQ 0805 0,15 UF 10%
CC 1857	8672-167-262	KEFQ 0805 0,022UF 10%
CC 2002	8672-167-187	KEFQ 0805 0,1 UF 10% 25V
CC 2003	8672-167-187	KEFQ 0805 0,1 UF 10% 25V
CC 2021	8672-198-173	KEFQ 0805 0,01 UF 10%
CC 2053	8672-167-187	KEFQ 0805 0,1 UF 10% 25V
CC 2058	8672-167-187	KEFQ 0805 0,1 UF 10% 25V
CC 2063	8672-167-187	KEFQ 0805 0,1 UF 10% 25V
CC 2101	8672-167-187	KEFQ 0805 0,1 UF 10% 25V
CC 2201	8672-167-250	KEFQ 0805 2200PF 10%
CC 2301	8672-167-787	KEFQ 0805 0,15 UF 10%
CC 2302	8672-167-256	KEFQ 0805 6800PF 10%
CC 2303	8672-167-787	KEFQ 0805 0,15 UF 10%
CC 2304	8672-167-187	KEFQ 0805 0,1 UF 10% 25V
CD 1	8309-301-779	SMD-DIODE BA 779
CD 2	8309-325-814	SMD-KAP.DIODE BB 814-I/II
CD 3	8309-301-779	SMD-DIODE BA 779
CD 4	8309-325-814	SMD-KAP.DIODE BB 814-I/II
CD 6	8309-325-814	SMD-KAP.DIODE BB 814-I/II
CD 201	8309-313-099	SMD DIODE BAV99
CD 601	8309-313-099	SMD DIODE BAV99
CD 603	8309-428-512	SMD-KAP.DIODE BB 5

POS. NR.	SACHNUMMER	BEZEICHNUNG
POS. NO.	PART NUMBER	DESCRIPTION
CR 14	8706-100-097	R-CHIP 0805 10 KOHM 5%
CR 15	8706-100-087	R-CHIP 0805 3,9 KOHM 5%
CR 16	8706-100-073	R-CHIP 0805 1 KOHM 5%
CR 17	8706-100-073	R-CHIP 0805 1 KOHM 5%
CR 21	8706-100-065	R-CHIP 0805 470 OHM 5%
CR 101	8706-100-051	R-CHIP 0805 120 OHM 5%
CR 102	8706-100-061	R-CHIP 0805 330 OHM 5%
CR 103	8706-100-089	R-CHIP 0805 4,7 KOHM 5%
CR 104	8706-100-059	R-CHIP 0805 270 OHM 5%
CR 106	8706-100-025	R-CHIP 0805 10 OHM 5%
CR 107	8706-100-097	R-CHIP 0805 10 KOHM 5%
CR 108	8706-100-089	R-CHIP 0805 4,7 KOHM 5%
CR 109	8706-100-081	R-CHIP 0805 2,2 KOHM 5%
CR 111	8706-100-105	R-CHIP 0805 22 KOHM 5%
CR 112	8706-100-071	R-CHIP 0805 820 OHM 5%
CR 113	8706-100-065	R-CHIP 0805 470 OHM 5%
CR 114	8706-100-065	R-CHIP 0805 470 OHM 5%
CR 118	8706-100-097	R-CHIP 0805 10 KOHM 5%
CR 119	8706-100-113	R-CHIP 0805 47 KOHM 5%
CR 201	8706-100-089	R-CHIP 0805 4,7 KOHM 5%
CR 203	8706-100-033	R-CHIP 0805 22 OHM 5%
CR 207	8706-100-119	R-CHIP 0805 82 KOHM 5%
CR 209	8706-100-115	R-CHIP 0805 56 KOHM 5%
CR 210	8706-100-145	R-CHIP 0805 1 MOHM 5%
CR 211	8706-100-121	R-CHIP 0805 100 KOHM 5%
CR 212	8706-100-113	R-CHIP 0805 47 KOHM 5%
CR 213	8706-100-108	R-CHIP 0805 30 KOHM 5%
CR 216	8706-100-087	R-CHIP 0805 3,9 KOHM 5%
CR 217	8706-100-085	R-CHIP 0805 3,3 KOHM 5%
CR 218	8706-100-129	R-CHIP 0805 220 KOHM 5%
CR 501	8706-100-041	R-CHIP 0805 47 OHM 5%
CR 600	8706-100-121	R-CHIP 0805 100 KOHM 5%
CR 601	8706-100-129	R-CHIP 0805 220 KOHM 5%
CR 602	8706-100-127	R-CHIP 0805 180 KOHM 5%
CR 604	8706-100-049	R-CHIP 0805 100 OHM 5%
CR 606	8706-100-145	R-CHIP 0805 1 MOHM 5%
CR 607	8706-100-059	R-CHIP 0805 270 OHM 5%
CR 608	8706-100-083	R-CHIP 0805 2,7 KOHM 5%
CR 609	8706-100-047	R-CHIP 0805 82 OHM 5%
CR 611	8706-100-105	R-CHIP 0805 22 KOHM 5%
CR 612	8706-100-077	R-CHIP 0805 1,5 KOHM 5%
CR 613	8706-100-113	R-CHIP 0805 47 KOHM 5%
CR 614	8706-100-121	R-CHIP 0805 100 KOHM 5%
CR 617	8706-100-085	R-CHIP 0805 3,3 KOHM 5%
CR 618	8706-100-051	R-CHIP 0805 120 OHM 5%
CR 619	8706-100-141	R-CHIP 0805 680 KOHM 5%
CR 621	8706-100-051	R-CHIP 0805 120 OHM 5%
CR 622	8706-100-047	R-CHIP 0805 82 OHM 5%
CR 623	8706-100-023	R-CHIP 0805 8,2 OHM 5%
CR 624	8706-100-033	R-CHIP 0805 22 OHM 5%
CR 625	8706-100-033	R-CHIP 0805 22 OHM 5%
CR 626	8706-100-091	R-CHIP 0805 5,6 KOHM 5%
CR 627	8706-100-079	R-CHIP 0805 1,8 KOHM 5%
CR 629	8706-100-097	R-CHIP 0805 10 KOHM 5%
CR 630	8706-100-097	R-CHIP 0805 10 KOHM 5%
CR 631	8706-100-113	R-CHIP 0805 47 KOHM 5%
CR 632	8706-100-105	R-CHIP 0805 22 KOHM 5%
CR 633	8706-100-105	R-CHIP 0805 22 KOHM 5%
CR 636	8706-100-033	R-CHIP 0805 22 OHM 5%
CR 637	8706-100-081	R-CHIP 0805 2,2 KOHM 5%
CR 642	8706-100-113	R-CHIP 0805 47 KOHM 5%
CR 644	8706-100-081	R-CHIP 0805 2,2 KOHM 5%
CR 647	8706-100-145	R-CHIP 0805 1 MOHM 5%
CR 648	8706-100-099	R-CHIP 0805 12 KOHM 5%
CR 701	8706-100-033	R-CHIP 0805 22 OHM 5%
CR 702	8706-100-085	R-CHIP 0805 3,3 KOHM 5%
CR 703	8706-100-081	R-CHIP 0805 2,2 KOHM 5%
CR 704	8706-100-115	R-CHIP 0805 56 KOHM 5%
CR 706	8706-100-033	R-CHIP 0805 22 OHM 5%
CR 707	8706-100-099	R-CHIP 0805 12 KOHM 5%
CR 708	8706-100-073	R-CHIP 0805 1 KOHM 5%
CR 711	8706-100-049	R-CHIP 0805 100 OHM 5%

POS. NR.	SACHNUMMER	BEZEICHNUNG
POS. NO.	PART NUMBER	DESCRIPTION
CR 712	8706-100-097	R-CHIP 0805 10 KOHM 5%
CR 713	8706-100-097	R-CHIP 0805 10 KOHM 5%
CR 714	8706-100-115	R-CHIP 0805 56 KOHM 5%
CR 716	8706-100-101	R-CHIP 0805 15 KOHM 5%
CR 717	8706-100-113	R-CHIP 0805 47 KOHM 5%
CR 718	8706-100-115	R-CHIP 0805 56 KOHM 5%
CR 722	8706-100-129	R-CHIP 0805 220 KOHM 5%
CR 723	8706-100-113	R-CHIP 0805 47 KOHM 5%
CR 801	8706-100-121	R-CHIP 0805 100 KOHM 5%
CR 802	8706-100-113	R-CHIP 0805 47 KOHM 5%
CR 803	8706-100-113	R-CHIP 0805 47 KOHM 5%
CR 804	8706-100-097	R-CHIP 0805 10 KOHM 5%
CR 806	8706-100-113	R-CHIP 0805 47 KOHM 5%
CR 807	8706-100-105	R-CHIP 0805 22 KOHM 5%
CR 808	8706-100-105	R-CHIP 0805 22 KOHM 5%
CR 809	8706-100-105	R-CHIP 0805 22 KOHM 5%
CR 813	8706-100-113	R-CHIP 0805 47 KOHM 5%
CR 816	8706-100-113	R-CHIP 0805 47 KOHM 5%
CR 817	8706-100-113	R-CHIP 0805 47 KOHM 5%
CR 818	8706-100-097	R-CHIP 0805 10 KOHM 5%
CR 819	8706-100-049	R-CHIP 0805 100 OHM 5%
CR 821	8706-100-049	R-CHIP 0805 100 OHM 5%
CR 823	8706-100-073	R-CHIP 0805 1 KOHM 5%
CR 824	8706-100-073	R-CHIP 0805 1 KOHM 5%
CR 827	8706-100-113	R-CHIP 0805 47 KOHM 5%
CR 831	8706-100-097	R-CHIP 0805 10 KOHM 5%
CR 832	8706-100-081	R-CHIP 0805 2,2 KOHM 5%
CR 836	8706-100-113	R-CHIP 0805 47 KOHM 5%
CR 837	8706-100-097	R-CHIP 0805 10 KOHM 5%
CR 838	8706-100-097	R-CHIP 0805 10 KOHM 5%
CR 839	8706-100-089	R-CHIP 0805 4,7 KOHM 5%
CR 841	8706-100-089	R-CHIP 0805 4,7 KOHM 5%
CR 842	8706-100-101	R-CHIP 0805 15 KOHM 5%
CR 844	8706-100-097	R-CHIP 0805 10 KOHM 5%
CR 846	8706-100-049	R-CHIP 0805 100 OHM 5%
CR 847	8706-100-049	R-CHIP 0805 100 OHM 5%
CR 848	8706-100-097	R-CHIP 0805 10 KOHM 5%
CR 849	8706-100-049	R-CHIP 0805 100 OHM 5%
CR 852	8706-100-097	R-CHIP 0805 10 KOHM 5%
CR 854	8706-100-097	R-CHIP 0805 10 KOHM 5%
CR 856	8706-100-089	R-CHIP 0805 4,7 KOHM 5%
CR 857	8706-100-101	R-CHIP 0805 15 KOHM 5%
CR 858	8706-100-085	R-CHIP 0805 3,3 KOHM 5%
CR 859	8706-100-105	R-CHIP 0805 22 KOHM 5%
CR 862	8706-100-097	R-CHIP 0805 10 KOHM 5%
CR 863	8706-100-073	R-CHIP 0805 1 KOHM 5%
CR 864	8706-100-073	R-CHIP 0805 1 KOHM 5%
CR 866	8706-100-073	R-CHIP 0805 1 KOHM 5%
CR 867	8706-100-113	R-CHIP 0805 47 KOHM 5%
CR 868	8706-100-113	R-CHIP 0805 47 KOHM 5%
CR 869	8706-100-097	R-CHIP 0805 10 KOHM 5%
CR 871	8706-100-113	R-CHIP 0805 47 KOHM 5%
CR 873	8706-100-113	R-CHIP 0805 47 KOHM 5%
CR 874	8706-100-073	R-CHIP 0805 1 KOHM 5%
CR 876	8706-100-097	R-CHIP 0805 10 KOHM 5%
CR 877	8706-100-089	R-CHIP 0805 4,7 KOHM 5%
CR 878	8706-100-073	R-CHIP 0805 1 KOHM 5%
CR 879	8706-100-073	R-CHIP 0805 1 KOHM 5%
CR 881	8706-100-097	R-CHIP 0805 10 KOHM 5%
CR 882	8706-100-089	R-CHIP 0805 4,7 KOHM 5%
CR 883	8706-100-033	R-CHIP 0805 22 OHM 5%
CR 886	8706-100-073	R-CHIP 0805 1 KOHM 5%
CR 887	8706-100-073	R-CHIP 0805 1 KOHM 5%
CR 888	8706-100-113	R-CHIP 0805 47 KOHM 5%
CR 889	8706-100-113	R-CHIP 0805 47 KOHM 5%
CR 891	8706-100-073	R-CHIP 0805 1 KOHM 5%
CR 901	8706-100-085	R-CHIP 0805 3,3 KOHM 5%
CR 902	8706-100-089	R-CHIP 0805 4,7 KOHM 5%
CR 903	8706-100-097	R-CHIP 0805 10 KOHM 5%
CR 904	8706-100-097	R-CHIP 0805 10 KOHM 5%
CR 905	8706-100-145	R-CHIP 0805 1 MOHM 5%
CR 906	8706-100-061	R-CHIP 0805 330 OHM 5%



POS. NR.	SACHNUMMER	BEZEICHNUNG
POS. NO.	PART NUMBER	DESCRIPTION
CR 907	8706-100-061	R-CHIP 0805 330 OHM 5%
CR 909	8706-100-107	R-CHIP 0805 27 KOHM 5%
CR 911	8706-100-049	R-CHIP 0805 100 OHM 5%
CR 912	8706-100-049	R-CHIP 0805 100 OHM 5%
CR 913	8706-100-103	R-CHIP 0805 18 KOHM 5%
CR 914	8706-100-073	R-CHIP 0805 1 KOHM 5%
CR 915	8706-100-105	R-CHIP 0805 22 KOHM 5%
CR 917	8706-100-073	R-CHIP 0805 1 KOHM 5%
CR 918	8706-100-097	R-CHIP 0805 10 KOHM 5%
CR 919	8706-100-097	R-CHIP 0805 10 KOHM 5%
CR 920	8706-100-105	R-CHIP 0805 22 KOHM 5%
CR 921	8706-100-097	R-CHIP 0805 10 KOHM 5%
CR 984	8706-100-113	R-CHIP 0805 47 KOHM 5%
CR 1001	8706-100-097	R-CHIP 0805 10 KOHM 5%
CR 1002	8706-100-099	R-CHIP 0805 12 KOHM 5%
CR 1003	8706-100-101	R-CHIP 0805 15 KOHM 5%
CR 1004	8706-100-105	R-CHIP 0805 22 KOHM 5%
CR 1005	8706-100-113	R-CHIP 0805 47 KOHM 5%
CR 1006	8706-100-121	R-CHIP 0805 100 KOHM 5%
CR 1008	8706-100-137	R-CHIP 0805 470 KOHM 5%
CR 1010	8706-297-053	R-CHIP 1206 150 OHM 5%
CR 1011	8706-297-053	R-CHIP 1206 150 OHM 5%
CR 1012	8706-297-053	R-CHIP 1206 150 OHM 5%
CR 1013	8706-297-055	R-CHIP 1206 180 OHM 5%
CR 1014	8706-297-055	R-CHIP 1206 180 OHM 5%
CR 1015	8706-297-055	R-CHIP 1206 180 OHM 5%
CR 1016	8706-297-053	R-CHIP 1206 150 OHM 5%
CR 1017	8706-297-055	R-CHIP 1206 180 OHM 5%
CR 1021	8706-100-089	R-CHIP 0805 4,7 KOHM 5%
CR 1022	8706-100-117	R-CHIP 0805 68 KOHM 5%
CR 1023	8706-100-121	R-CHIP 0805 100 KOHM 5%
CR 1024	8706-100-113	R-CHIP 0805 47 KOHM 5%
CR 1026	8706-100-089	R-CHIP 0805 4,7 KOHM 5%
CR 1027	8706-100-117	R-CHIP 0805 68 KOHM 5%
CR 1028	8706-100-113	R-CHIP 0805 47 KOHM 5%
CR 1029	8706-100-121	R-CHIP 0805 100 KOHM 5%
CR 1031	8706-100-137	R-CHIP 0805 470 KOHM 5%
CR 1032	8706-100-137	R-CHIP 0805 470 KOHM 5%
CR 1051	8706-297-055	R-CHIP 1206 180 OHM 5%
CR 1052	8706-297-055	R-CHIP 1206 180 OHM 5%
CR 1053	8706-297-055	R-CHIP 1206 180 OHM 5%
CR 1057	8706-297-053	R-CHIP 1206 150 OHM 5%
CR 1058	8706-297-053	R-CHIP 1206 150 OHM 5%
CR 1059	8706-297-053	R-CHIP 1206 150 OHM 5%
CR 1064	8706-100-097	R-CHIP 0805 10 KOHM 5%
CR 1065	8706-100-099	R-CHIP 0805 12 KOHM 5%
CR 1066	8706-100-101	R-CHIP 0805 15 KOHM 5%
CR 1067	8706-100-105	R-CHIP 0805 22 KOHM 5%
CR 1068	8706-100-113	R-CHIP 0805 47 KOHM 5%
CR 1070	8706-100-097	R-CHIP 0805 10 KOHM 5%
CR 1071	8706-100-099	R-CHIP 0805 12 KOHM 5%
CR 1072	8706-100-101	R-CHIP 0805 15 KOHM 5%
CR 1073	8706-100-105	R-CHIP 0805 22 KOHM 5%
CR 1074	8706-100-113	R-CHIP 0805 47 KOHM 5%
CR 1076	8706-100-121	R-CHIP 0805 100 KOHM 5%
CR 1078	8706-100-137	R-CHIP 0805 470 KOHM 5%
CR 1079	8706-100-137	R-CHIP 0805 470 KOHM 5%
CR 1081	8706-297-057	R-CHIP 1206 220 OHM 5%
CR 1082	8706-297-057	R-CHIP 1206 220 OHM 5%
CR 1083	8706-297-057	R-CHIP 1206 220 OHM 5%
CR 1084	8706-297-057	R-CHIP 1206 220 OHM 5%
CR 1092	8706-100-103	R-CHIP 0805 18 KOHM 5%
CR 1093	8706-100-099	R-CHIP 0805 12 KOHM 5%
CR 1094	8706-100-097	R-CHIP 0805 10 KOHM 5%
CR 1096	8706-100-089	R-CHIP 0805 4,7 KOHM 5%
CR 1097	8706-100-129	R-CHIP 0805 220 KOHM 5%
CR 1101	8706-100-121	R-CHIP 0805 100 KOHM 5%
CR 1102	8706-100-121	R-CHIP 0805 100 KOHM 5%
CR 1103	8706-100-121	R-CHIP 0805 100 KOHM 5%
CR 1104	8706-100-121	R-CHIP 0805 100 KOHM 5%
CR 1108	8706-100-065	R-CHIP 0805 470 OHM 5%
CR 1109	8706-100-065	R-CHIP 0805 470 OHM 5%

POS. NR.	SACHNUMMER	BEZEICHNUNG
POS. NO.	PART NUMBER	DESCRIPTION
CR 1111	8706-100-093	R-CHIP 0805 6,8 KOHM 5%
CR 1112	8706-100-133	R-CHIP 0805 330 KOHM 5%
CR 1114	8706-100-093	R-CHIP 0805 6,8 KOHM 5%
CR 1115	8706-100-133	R-CHIP 0805 330 KOHM 5%
CR 1119	8706-100-306	R-CHIP 0805 24 KOHM 2%
CR 1120	8706-100-127	R-CHIP 0805 180 KOHM 5%
CR 1121	8706-100-131	R-CHIP 0805 270 KOHM 5%
CR 1122	8706-100-077	R-CHIP 0805 1,5 KOHM 5%
CR 1124	8706-100-133	R-CHIP 0805 330 KOHM 5%
CR 1125	8706-100-306	R-CHIP 0805 24 KOHM 2%
CR 1126	8706-100-127	R-CHIP 0805 180 KOHM 5%
CR 1127	8706-100-131	R-CHIP 0805 270 KOHM 5%
CR 1128	8706-100-077	R-CHIP 0805 1,5 KOHM 5%
CR 1130	8706-100-041	R-CHIP 0805 47 OHM 5

POS. NR. POS. NO.	SACHNUMMER PART NUMBER	BEZEICHNUNG DESCRIPTION
CR 1617	8706-100-017	R-CHIP 0805 4,7 OHM 5%
CR 1618	8706-100-017	R-CHIP 0805 4,7 OHM 5%
CR 1701	8706-100-073	R-CHIP 0805 1 KOHM 5%
CR 1704	8706-100-113	R-CHIP 0805 47 KOHM 5%
CR 1706	8706-100-057	R-CHIP 0805 220 OHM 5%
CR 1707	8706-100-073	R-CHIP 0805 1 KOHM 5%
CR 1711	8706-100-073	R-CHIP 0805 1 KOHM 5%
CR 1812	8706-100-069	R-CHIP 0805 680 OHM 5%
CR 1813	8706-100-069	R-CHIP 0805 680 OHM 5%
CR 1815	8706-100-121	R-CHIP 0805 100 KOHM 5%
CR 1816	8706-100-121	R-CHIP 0805 100 KOHM 5%
CR 1817	8706-100-121	R-CHIP 0805 100 KOHM 5%
CR 1818	8706-100-121	R-CHIP 0805 100 KOHM 5%
CR 1821	8706-100-069	R-CHIP 0805 680 OHM 5%
CR 1822	8706-100-069	R-CHIP 0805 680 OHM 5%
CR 1851	8706-100-113	R-CHIP 0805 47 KOHM 5%
CR 1852	8706-100-113	R-CHIP 0805 47 KOHM 5%
CR 1853	8706-100-121	R-CHIP 0805 100 KOHM 5%
CR 1854	8706-100-101	R-CHIP 0805 15 KOHM 5%
CR 1856	8706-100-113	R-CHIP 0805 47 KOHM 5%
CR 1857	8706-100-093	R-CHIP 0805 6,8 KOHM 5%
CR 1858	8706-100-105	R-CHIP 0805 22 KOHM 5%
CR 1859	8706-100-113	R-CHIP 0805 47 KOHM 5%
CR 1861	8706-100-097	R-CHIP 0805 10 KOHM 5%
CR 1862	8706-100-079	R-CHIP 0805 1,8 KOHM 5%
CR 1863	8706-100-059	R-CHIP 0805 270 OHM 5%
CR 1864	8706-100-049	R-CHIP 0805 100 OHM 5%
CR 2001	8706-100-051	R-CHIP 0805 120 OHM 5%
CR 2002	8706-100-053	R-CHIP 0805 150 OHM 5%
CR 2003	8706-100-121	R-CHIP 0805 100 KOHM 5%
CR 2051	8706-100-025	R-CHIP 0805 10 OHM 5%
CR 2056	8706-100-113	R-CHIP 0805 47 KOHM 5%
CR 2057	8706-100-113	R-CHIP 0805 47 KOHM 5%
CR 2058	8706-100-121	R-CHIP 0805 100 KOHM 5%
CR 2061	8706-100-113	R-CHIP 0805 47 KOHM 5%
CR 2062	8706-100-085	R-CHIP 0805 3,3 KOHM 5%
CR 2064	8706-100-049	R-CHIP 0805 100 OHM 5%
CR 2083	8706-100-000	R-CHIP 0805 JUMPER
CR 2101	8706-100-075	R-CHIP 0805 1,2 KOHM 5%
CR 2102	8706-100-115	R-CHIP 0805 56 KOHM 5%
CR 2103	8706-100-113	R-CHIP 0805 47 KOHM 5%
CR 2104	8706-100-145	R-CHIP 0805 1 MOHM 5%
CR 2105	8706-100-113	R-CHIP 0805 47 KOHM 5%
CR 2106	8706-100-121	R-CHIP 0805 100 KOHM 5%
CR 2109	8706-100-091	R-CHIP 0805 5,6 KOHM 5%
CR 2201	8706-100-097	R-CHIP 0805 10 KOHM 5%
CR 2202	8706-100-113	R-CHIP 0805 47 KOHM 5%
CR 2203	8706-100-113	R-CHIP 0805 47 KOHM 5%
CR 2204	8706-100-113	R-CHIP 0805 47 KOHM 5%
CR 2206	8706-100-113	R-CHIP 0805 47 KOHM 5%
CR 2207	8706-100-000	R-CHIP 0805 JUMPER
CR 2302	8706-100-169	R-CHIP 0805 10 MOHM 10%
CR 2303	8706-100-169	R-CHIP 0805 10 MOHM 10%
CR 2351	8706-100-000	R-CHIP 0805 JUMPER
CR 2354	8706-100-073	R-CHIP 0805 1 KOHM 5%
CR 2355	8706-100-101	R-CHIP 0805 15 KOHM 5%
CR 2356	8706-100-097	R-CHIP 0805 10 KOHM 5%
CR 2357	8706-100-097	R-CHIP 0805 10 KOHM 5%
CR 2358	8706-100-085	R-CHIP 0805 3,3 KOHM 5%
CR 2359	8706-100-000	R-CHIP 0805 JUMPER
CR 2360	8706-100-113	R-CHIP 0805 47 KOHM 5%
CR 2363	8706-100-097	R-CHIP 0805 10 KOHM 5%
CR 2364	8706-100-085	R-CHIP 0805 3,3 KOHM 5%
CR 2365	8706-100-101	R-CHIP 0805 15 KOHM 5%
CR 2366	8706-100-113	R-CHIP 0805 47 KOHM 5%
CR 2367	8706-100-085	R-CHIP 0805 3,3 KOHM 5%
CR 2368	8706-100-113	R-CHIP 0805 47 KOHM 5%
CR 2369	8706-100-085	R-CHIP 0805 3,3 KOHM 5%
CR 2371	8706-100-113	R-CHIP 0805 47 KOHM 5%
CR 2372	8706-100-113	R-CHIP 0805 47 KOHM 5%
CR 2373	8706-100-097	R-CHIP 0805 10 KOHM 5%

POS. NR. POS. NO.	SACHNUMMER PART NUMBER	BEZEICHNUNG DESCRIPTION
CR 2374	8706-100-097	R-CHIP 0805 10 KOHM 5%
CR 2375	8706-100-017	R-CHIP 0805 4,7 OHM 5%
CR 2377	8706-100-017	R-CHIP 0805 4,7 OHM 5%
CR 2378	8706-100-017	R-CHIP 0805 4,7 OHM 5%
CR 2379	8706-100-017	R-CHIP 0805 4,7 OHM 5%
CT 1	8301-130-999	SMD-TRANS.BF 999 E7727
CT 101	8301-006-848	SMD-TRANS.BC 848 C
CT 102	8301-006-848	SMD-TRANS.BC 848 C
CT 201	8302-368-114	SMD TRANS DTC114YK
CT 602	8301-130-992	SMD-TRANS.BF 992 A
CT 603	8301-005-818	SMD-TRANS.BC 818-25
CT 604	8301-006-848	SMD-TRANS.BC 848 C
CT 606	8301-130-543	SMD TRANS BF543E7810 SIE
CT 607	8301-006-848	SMD-TRANS.BC 848 C
CT 608	8302-368-114	SMD TRANS DTC114YK
CT 613	8301-006-848	SMD-TRANS.BC 848 C
CT 617	8301-006-848	SMD-TRANS.BC 848 C
CT 701	8301-006-858	SMD-TRANS.BC 858 C
CT 702	8301-006-858	SMD-TRANS.BC 858 C
CT 703	8301-006-858	SMD-TRANS.BC 858 C
CT 704	8301-006-858	SMD-TRANS.BC 858 C
CT 801	8302-368-114	SMD TRANS DTC114YK
CT 803	8302-368-114	SMD TRANS DTC114YK
CT 804	8301-006-848	SMD-TRANS.BC 848 C
CT 1021	8302-804-010	SMD-TRANS.IMH 10
CT 1022	8302-804-002	SMD-TRANS.IMH 2
CT 1091	8301-003-858	SMD-TRANS.BC 858 B
CT 1101	8302-368-114	SMD TRANS DTC114YK
CT 1102	8301-370-143	SMD TRANS.DTA 143 ZK
CT 1103	8302-368-114	SMD TRANS DTC114YK
CT 1401	8301-004-848	SMD-TRANS.BC 848 B
CT 1402	8301-004-848	SMD-TRANS.BC 848 B
CT 1581	8301-901-001	SMD TRANS FMQ1 2X470 OHM
CT 1582	8301-901-001	SMD TRANS FMQ1 2X470 OHM
CT 1851	8301-006-849	SMD-TRANS.BC 849 C
CT 1852	8301-006-859	SMD-TRANS.BC 859 C
CT 2061	8301-006-818	SMD-TRANS.BC 818-40
CT 2101	8301-006-858	SMD-TRANS.BC 858 C
CT 2102	8301-006-818	SMD-TRANS.BC 818-40
CT 2103	8302-366-144	SMD-TRANS.DTC 144 EK
CT 2201	8302-368-114	SMD TRANS DTC114YK
CT 2202	8302-368-114	SMD TRANS DTC114YK
CT 2301	8302-368-114	SMD TRANS DTC114YK
CT 2353	8301-006-848	SMD-TRANS.BC 848 C
CT 2354	8301-006-808	SMD-TRANS.BC 808-40
CT 2356	8302-366-144	SMD-TRANS.DTC 144 EK
CT 2357	8301-006-808	SMD-TRANS.BC 808-40
CT 2358	8302-368-114	SMD TRANS DTC114YK
CT 2361	8301-006-808	SMD-TRANS.BC 808-40
CT 2362	8301-006-808	SMD-TRANS.BC 808-40
CT 2363	8301-004-848	SMD-TRANS.BC 848 B
CT 2364	8302-366-144	SMD-TRANS.DTC 144 EK
CT 2366	8301-006-818	SMD-TRANS.BC 818-40
CT 2367	8301-006-818	SMD-TRANS.BC 818-40
CT 2368	8302-366-144	SMD-TRANS.DTC 144 EK
CT 2371	8301-006-808	SMD-TRANS.BC 808-40
CT 2372	8301-006-808	SMD-TRANS.BC 808-40
CT 2373	8302-366-144	SMD-TRANS.DTC 144 EK
D 2001	8309-215-401	DIODE 1 N 5401 G GI/FAG
D 2003	8309-215-006	DIODE 1 N 4001 -GA
D 2006	8309-215-006	DIODE 1 N 4001 -GA
D 2021	8309-215-006	DIODE 1 N 4001 -GA
D 2351	8309-215-006	DIODE 1 N 4001 -GA
DP	19720-252.00	DISPLAY

POS. NR. POS. NO.	SACHNUMMER PART NUMBER	BEZEICHNUNG DESCRIPTION
F 101	8141-114-477	FILTER 7X7 477 FARBE 346
F 102	8602-222-190	KERFIL #190 10,7MHZ
F 103	8602-222-190	KERFIL #190 10,7MHZ
F 104	8602-222-190	KERFIL #190 10,7MHZ
F 105	8140-535-256	SPULE 7X7 #256 SIGN535256
F 601	8140-533-130	SPULE 7X7 130 FARBE 684
F 602	8602-810-055	KERFIL #55 450KHZ
G 1001	19411-009.00	INKREMENTENGEBER FA.ALPS
IC 1601	8305-337-375	IC TDA7375AV
IC 1602	8305-337-375	IC TDA7375AV
IC 2001	8305-204-479	IC L 4892 CV SGS
IC 2002	8305-204-982	IC L 9821
L 1	8140-530-255	UKW-SPULE 4/76
L 3	8140-530-255	UKW-SPULE 4/76
L 4	8140-530-250	UKW-SPULE 4/75
L 603	8140-533-161	SPULE 7X7 161 FARBE 682
L 604	8140-533-121	SPULE 7X7 121 FARBE 683
L 612	8140-535-115	SPULE 7X7 115 FARBE 681
L 613	8140-535-105	SPULE 7X7 105 FARBE 680
L 2001	09020-014.02	DROSSEL
Q 201	8602-331-001	CER.RES.10 CSB 456 F11
Q 701	8382-161-040	QUARZ 4 MHZ
Q 801	8382-209-086	QUARZ #209 8,664MHZ
R 105	8792-002-152	ESTR.S6 15 KOHM LIN
R 1110	8792-001-135	ESTR.P6/A 1 KOHM LIN
R 1113	8792-001-135	ESTR.P6/A 1 KOHM LIN
SI 1701	△ 8315-703-100	FLACH-SI. 10 A

POS. NR. POS. NO.	SACHNUMMER PART NUMBER	BEZEICHNUNG DESCRIPTION
 		
<p>Es gelten die Vorschriften und Sicherheitshinweise gemäß dem Service Manual "Sicherheit", Sach-Nummer 72010-800.00, sowie zusätzlich die eventuell abweichenden, landesspezifischen Vorschriften!</p>		
<p>The regulations and safety instructions shall be valid as provided by the "Safety" Service Manual, part number 72010-800.00, as well as the respective national deviations.</p>		





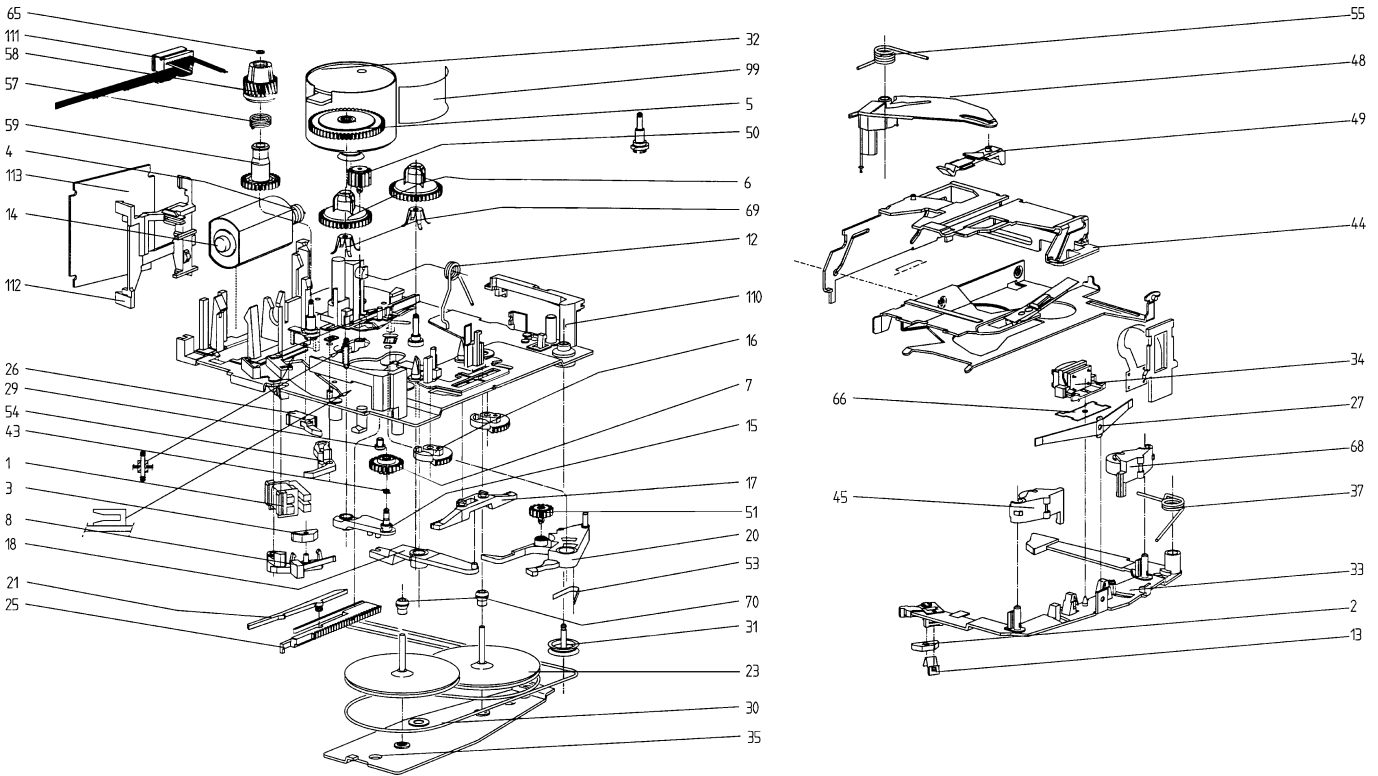

**GRUNDIG** Ersatzteilliste  
Spare Parts List



Ⓛ Btx \* 32700 #

**12 / 95**  
**LAUFWERK SCA 4-4/2 (OHNE CHROMIUM)**  
**TAPE DRIVE SCA 4-4/2 (WITHOUT CHROMIUM)**  
SACH-NR. / PART NO.: 19723-027.00

POS. NR. POS. NO.	ABB. FIG.	SACHNUMMER PART NUMBER	ANZ. QTY.	BEZEICHNUNG	DESCRIPTION
0002.000		72008-875.04		ANKER	ANCHOR
0003.000		72008-875.06		ANKER	ANCHOR
0005.000		72008-875.07		ZAHNRAD	GEAR WHEEL
0006.000		72008-875.08		WICKELTELLER	SPOOL CARRIER
0007.000		72008-875.09		ZAHNRAD KPL.	GEAR WHEEL
0008.000		72008-875.11		HALTER	HOLDER
0012.000		72008-875.47		FEDER, EJECT	SPRING, EJECT
0013.000		72008-875.48		FEDER	SPRING
0014.000		72008-875.13		MOTOR KPL.	MOTOR
0016.000		72008-875.14		ZAHNRAD	GEAR WHEEL
0017.000		72008-875.16		HALTER	HOLDER
0018.000		72008-875.16		HEBEL, PLAY/REV.	LEVER
0020.000		72008-875.45		ZWISCHENRAD KPL.	IDLER CPL.
0023.000		72008-875.17		SCHWUNGRAD	FLYWHEEL
0025.000		72008-875.18		TRANSPORTHEBEL	TRANSPORT LEVER
0026.000		72008-875.46		SCHALTER, EIN/AUS	SWITCH
0027.000		72008-875.19		FEDER	SPRING
0030.000		72008-875.23		ANTRIEBSRIEMEN	DRIVE BELT
0031.000		72008-875.24		UMLENKRÖLLE	PIVOTING ROLLER
0032.000		72008-875.26		CAPSTAN-MOTOR	CAPSTAN MOTOR
0033.000		72008-875.27		KOPFSCHLITTEN	HEAD BASE
0034.000		72008-875.28		WIEDERGABEKOPF	PLAYBACK HEAD
0037.000		72008-875.51		DREHFEDER	TORSION SPRING
0044.000		72008-875.29		CASSETTEINEINSCHUB	CASSETTE SLIDE IN UNIT
0045.000		72008-875.31		ANDRUCKROLLE	PINCH ROLLER
0048.000		72008-875.32		EJECT-HEBEL	EJECT LEVER
0049.000		72008-875.33		CASSETTENHALTER	CASSETTE HOLDER
0050.000		72008-875.34		KUPPLUNG	CLUTCH
0054.000		72008-875.44		SCHALTHEBEL	SWITCH LEVER
0055.000		72008-875.49		DREHFEDER	TORSION SPRING
0059.000		72008-875.36		KUPPLUNG KPL.	CLUTCH
0065.000		72008-875.38		SICHERUNGSSCHEIBE	SAFETY PLATE
0068.000		72008-875.39		ANDRUCKROLLE	PINCH ROLLER
0112.000		72008-875.42		HALTER	HOLDER
0113.000		72008-875.43		LEITERPLATTE KPL.	PC BOARD
D 7411		72008-875.03		DIODE BYV 10-30	
D 7412		72008-875.03		DIODE BYV 10-30	
IC 7401		72008-875.02		IC TDA 3611	
R 3409		72008-875.01		ESTR.5 KOHM	

Es gelten die Vorschriften und Sicherheitshinweise gemäß dem Service Manual "Sicherheit", Sach-Nummer 72010-800.00, sowie zusätzlich die eventuell abweichenden, landesspezifischen Vorschriften!

The regulations and safety instructions shall be valid as provided by the "Safety" Service Manual, part number 72010-800.00, as well as the respective national deviations.